

PARTS EUROPE[®] *Magazine*

FRÜHJAHR 2024 ★ VOL. 15, NR. 2



**MOOSE
RACING**

DIRT DOMINANCE



**OFFROAD-TEILE, -AUSRÜSTUNG
UND -BEKLEIDUNG**

LYON MOTO SHOW



- ★ 2024 MXGP-Update
- ★ Messe in Frankreich: Lyon Moto Show Bericht
- ★ Parts Europe Firmen-News



BEFORE



PARTS
UNLIMITED
PARTS
CANADA
PARTS
EUROPE

KTM

250 SX BIKE BUILD



MOOSE RACING®

MOOSERACING.COM



CLICK / SCAN

Herausgeber / Chefredakteur: Don Emde · don@emdebooks.com

Redaktion: Dennis Johnson · dennis@emdebooks.com

Art Director: Morgan Williams

Produktionsleitung: Jen Rose · jen@emdebooks.com

Lektorat: Tracy Emde

Digital Media Manager: Jeff Emde

Mitverfasser: Kevin Bailey, Beth Dolgner,
Don Emde, Dennis Johnson,
Laura Keren, Jean Turner

Mitwirkende Fotografen: Laura Keren, Horst Rösler,
Bavo Swijgers

An unsere Leser: Redaktioneller Raum in dieser Publikation wurde auf „advertorialer“ Basis angeboten. Obwohl wir unser Bestes getan haben, um die Fakten zu überprüfen, sollten sich unsere Leser bewusst sein, dass die Verantwortung für die Genauigkeit bei den Herstellern, Anbietern oder Sponsoren liegt, die uns die Informationen zur Verfügung gestellt haben. – Herausgeber.

Das **Parts Europe Magazin** wird von Don Emde Inc., PO Box 6118, Laguna Niguel, CA 92607 USA, herausgegeben. Copyright © 2024 by Don Emde Inc. Alle Rechte vorbehalten. Kein Teil dieser Publikation darf ohne Genehmigung des Herausgebers in irgendeiner Form oder auf irgendeine Weise, elektronisch oder mechanisch, einschließlich Fotokopien, Aufzeichnungen oder durch ein Datenspeicherungs- oder -Abrufsystem vervielfältigt oder übertragen werden. Don Emde Inc. übernimmt keine Haftung für hierin veröffentlichtes Material. Alle Aussagen und Informationen liegen in der Verantwortung der Autoren und Sponsoren.



Verlagsbüro:

PO Box 6118, Laguna Niguel, CA 92607 USA
Tel.: 949-632-4668
Web: www.partsmagazineonline.com

Don Emde Inc. Vorstand:

Präsident: Don Emde
Vizepräsidentin: Jen Rose
Sekretärin/Schatzmeisterin: Tracy Emde

HINWEIS: Die in den Produkteditorials dieser Ausgabe enthaltenen Artikelnummern sind einzelne Beispiele für die verfügbaren Artikelnummern. Klicken Sie auf die Artikelnummer-Links, um eine vollständige Liste der verfügbaren Artikelnummern, Modelle, Farbvarianten, Größen usw. zu erhalten, oder wenden Sie sich an Ihren Parts Europe Sales Rep.

HÄNDLER! Registrieren Sie sich noch heute als Parts Europe Händler für bequemes Online-Bestellen rund um die Uhr unter: www.partseurope.eu oder telefonisch unter: 0049 (0) 6501 96950

PARTS EUROPE

Parts Europe GmbH
Conrad-Röntgen-Straße 2
54332 Wasserliesch / Trier Deutschland

Allgemeine Informationen:

Tel.: +49 (0) 6501 / 96 95 0
E-Mail: info@partseurope.eu

Verkaufsinformationen:

Tel.: +49 (0) 6501 / 96 95 2000 Fax: +49 (0) 6501 / 96 95 2650
E-Mail: sales@partseurope.eu Web: www.partseurope.eu



AUF DER TITELSEITE

- » 18 **Auf der Titelseite:**
Dirt Dominance – Moose Racing
Offroad-Teile, -Ausrüstung
und -Bekleidung



RUBRIKEN

- » 6 **Vorwort**
» 10 **News & Events**
» 58 **Produkte**

PRODUKTPRÄSENTATION

- » 32 **ICON**
» 34 **Vertex Pistons**
» 38 **THOR**
» 40 **OptiMate**
» 42 **Rekluse**
» 43 **Moto Tassinari**
» 44 **Alpinestars Road**
» 45 **Alpinestars Sportswear**
» 46 **Moose Utility Division**
» 47 **Galfer**
» 48 **GILLES Tooling**
» 49 **KSX**
» 50 **Moto-Master**
» 51 **Dunlop**
» 52 **Cometic**
» 53 **Barkbusters**
» 54 **Slippery**
» 55 **Motion Pro**
» 56 **Nelson-Rigg**
» 57 **Regina Chain**

SUCHST DU EINEN JOB, DER PERFEKT ZU DIR PASST?

■ Lavinia – Kundenservicemitarbeiterin seit 2018

- **DU** brennst für Powersports und möchtest in einem internationalen Umfeld arbeiten?
- **DU** bist ein Teamplayer, der gemeinsam mit seiner Crew bei der Arbeit Vollgas gibt?

Dann verstärke unser **TEAM** als:

- **Kundenservicemitarbeiter*** für den deutschsprachigen Markt
- **Kundenservicemitarbeiter*** für den französischsprachigen Markt
- **Kundenservicemitarbeiter*** für mittel- und osteuropäische Länder
- **Product Information Administrator***
- **After Sales Specialist***

Für weitere Informationen zu diesen Positionen und unseren anderen offenen Stellen, besuche uns unter career.partseurope.eu



* Wir wertschätzen Vielfalt und begrüßen daher Bewerbungen – unabhängig von Geschlecht, Nationalität, ethnischer und sozialer Herkunft, Religion/Weltanschauung, Behinderung, Alter sowie sexueller Orientierung und Identität.

WE SUPPORT THE SPORT®

Parts Europe GmbH
Conrad-Röntgen-Straße 2
54332 Wasserliesch/Trier (Deutschland)
Web: career.partseurope.eu
E-Mail: career@partseurope.eu

In dieser Ausgabe

VON DON EMDE

Fotos von Kinney Jones



Die Cannon Ball Jubiläums-Fahrer konnte man am 4. Mai 2014 zwischen Yuma und Phoenix, Arizona, sehen. Dies ist genau dieselbe Strecke, die Cannon Ball Baker exakt 100 Jahre vorher gefahren ist.

Wie die Zeit vergeht. Am 3. Mai ist es genau 10 Jahre her, dass ich zu meiner Tour von mehr als 3000 Meilen zwischen den beiden Küsten, von San Diego bis nach New York aufbrach. Ich war mit mehreren Freunden unterwegs und da wir einige sandige und staubige Strecken vor uns hatten, fuhren wir alle unterschiedliche Adventure Bike Modelle. Ich war auf einer 1200cc Yamaha Ténéré unterwegs.

Die Tour machten wir im Gedenken an den legendären amerikanischen Trans-Kontinentalist Erwin "Cannon Ball" Baker. Wir rekonstruierten genau seine Tour, zu der er exakt am gleichen Tag vor 100 Jahren aufgebrochen war.

Für die Planung der *Cannon Ball Centennial Tour* brauchten wir etwa zwei Jahre. Im Jahr 2012 begann ich zusammen mit meinem Freund und *Parts Magazine* Kollegen Joe Colombo, die Route von Cannon Ball aus dem Jahr 1914 zurückzuerfolgen. Meine Hauptinformationsquelle war ein veröffentlichtes Tagebuch von Baker, das er während seiner Fahrt führte und in welchem er festhielt, von wo aus er jeden Morgen startete und wo er abends ankam.

Für die nächsten anderthalb Jahre haben Joe und ich dann diese Strecken und Straßen nach und nach abgefahren und uns Notizen dazu gemacht, wo Straßen verändert wurden und wo Teile der alten Strecke nicht mehr befahrbar waren. Manchmal nutzten wir auch befahrbare, und jetzt überwiegend geteerte, Straßen, um Bakers Original-Strecke von San Diego bis zur Manhattan Insel in New York City zu rekonstruieren.



Don Emde in der Wüste von Arizona.

Mit Produkten und der Unterstützung von Moose Racing und Parts Unlimited sowie Parts Unlimited Zulieferern wie beispielsweise Saddlemen, Motion Pro, Icon, Continental Tires und anderen begann unser Abenteuer am 3. Mai 2014, genau 100 Jahre nachdem Baker gestartet war. 11 1/2 Tage später erreichten wir das Ende der Tour in Manhattan, auch genau wie Baker. Später veröffentlichte ich auch ein Buch über diese Tour mit dem Titel „Finding Cannon Ball's Trail“.

Seit diesem Projekt im Jahr 2014 ist der Adventure Bike Markt weltweit enorm gewachsen. Heute ist daraus ein wichtiges Marktsegment geworden, in welchem jeder große Motorradhersteller, sogar Harley-Davidson, mindestens ein Adventure Modell anbietet.

Es ist schön zu wissen, dass viele Tausend Motorradfahrer auf Adventure Bikes immer wieder neue Erinnerungen schaffen. Und wie im Jahr 2014 bietet Moose Racing immer noch großartige Motorradteile und Zubehör an. Schauen Sie sich auf jeden Fall den Artikel ab Seite 18 an, in dem es um die Custom-Umbauten der 2022 KTM 250SX und der Yamaha Ténéré 700 geht, die das Moose Racing Team kürzlich fertiggestellt hat, um die vielen großartigen Produkte aus dem Parts Europe Webshop zu präsentieren. ■

.....
Eine sichere Fahrt!



Herausgeber/Chefredakteur

MAXIMUM DURABILITY

C49 Steel Rear Sprockets

JT steel rear sprockets are manufactured using only the finest grade of Japanese C49 high carbon steel. Designed to minimise weight and maximise strength, these sprockets are accurately machined to achieve balance and a perfect fit and chain alignment.

Z3 GS Super Heavy-Duty X-Ring Chain

Engineered for ultimate strength, offering high performance for all modern superbikes. Featuring a corrosion resistant "Gold & Silver" coating on both the inner and outer links.

OEM Type Rubber Cushioned Front Sprockets

JT rubber cushioned sprockets offer the same quality, design, and OEM proven technology as used by major Japanese motorcycle manufacturers since the early 90s to dampen chain impact.



YOUR BRAND FOR ALL SEASONS.

ATV | UTV ACCESSORIES



CLICK / SCAN

PARTSEUROPE.EU | MOOSEUTILITIES.COM

PARTS PARTS PARTS
UNLIMITED CANADA EUROPE



27X9.00R14
255/70R14 M/C

6PR
MAX LOAD 1556 lbs (704 kg) AT 22 psi (150 kPa) ONLY
RADIAL

TRUCK SERVICING

WARRANTY: SEE OWNER'S MANUAL FOR OPERATING PRESSURE. DO NOT INFLATE BEYOND 32 PSI (220 kPa) WHEN SEATING BEAD. SEE OWNER'S MANUAL FOR OPERATING PRESSURE. TUBELESS.



2024 FIM Motocross Weltmeisterschaft

DIE THOR FAHRER HABEN DAS ZIEL FEST IM BLICK Fotos von Bavo Swijgers

Wenn Sie dies lesen, wird die FIM Motocross-Weltmeisterschaft 2024 schon fünf Runden in die Saison hinein sein nach dem Auftakt beim MXGP von Patagonien-Argentinien, und unser Team von THOR Fahrern wird den langen harten Kampf um den Sieg begonnen haben.

haben bereits in der MX2 Klasse eine gute Performance gezeigt.

In Runde 1 im Urlaubsort Villa La Angostura in Patagonien, Argentinien, startete jedoch zuerst einmal der 2023 MXGP Champion und THOR Fahrer **Jorge Prado** seine Titelverteidigung mit einem Sieg.

Der amtierende MXGP Weltmeister und THOR/GASGAS Fahrer Jorge Prado startete mit einem Sieg beim MXGP von Argentinien stark in die Saison 2024.



Für 20 Rennrunden reist eine Auswahl der schnellsten Fahrer der Welt auf der Jagd nach den Punkten rund um den Globus. Die Punktetabelle zeigt nach jedem Rennen, wer näher an den großen Preis gerückt ist – der jedoch noch ein ganzes Stück weg liegt. Bis dahin müssen sich die Fahrer noch über mehrere Monate durch unterschiedliche Zeitzonen und über einige Tracks und Rennstrecken kämpfen.

In der Rennsaison 2024 gibt es ein neues von Parts Europe gesponsertes Duo, bestehend aus **Mikkel Haarrup** und **Camden McLellan**, die auf der neuen TF 250-X Motocross-Maschine aus dem Hause Triumph Motorcycles antreten. Die beiden Fahrer



Im ersten Rennen der MX2 Klasse profitierte der THOR/GASGAS Fahrer **Simon Längenfelder** von einem Sturz des führenden Fahrers und konnte in der letzten Runde so die Führung übernehmen und sein erstes Rennen für die Saison beim MXGP von Argentinien gewinnen.

Präzise Standards

Aus hochwertigen Materialien in Amerika gefertigt

FREEDOM TOURING SITZBANK für FL-Modelle

Die neue Freedom Touring Sitzbank verfügt über eine 5 3/4" hohe Fahrerrückenstütze mit einzigartigem Design.



CLICK / SCAN

Der Sitzbereich ist speziell geformt und vorne schmaler für mehr Beinfreiheit. Die Sitzbank kann mit unserem EZ Glide rahmenmontiertem Aufnahmemechanismus (Art.-Nr. 0822-0163, separat erhältlich) verwendet werden, um die Fahrerrückenlehnen daran zu befestigen. Kann auch mit rahmenmontierten H-D®OEM-Rückenlehnenmechanismen und -polstern verwendet werden.



DRAG
Specialties
seats

**PARTS
EUROPE**
partseurope.eu



Hergestellt von
Drag Specialties in den USA

Erhältlich mit glattem solarreflektierendem Leder, glattem Vinyl und Doppelrautenmuster mit schwarzen, silbernen oder roten Vinylnähten.

Keeping you
wired up for the
last **25**-years!



PVC jacketed,
20-gauge wire
(25 colors)

NEW for 2024!

GXL wire,
10, 12, 14,
& 16-gauge
(8 colors)



NEW for 2024!



Cloth Braided,
16-gauge
(15 colors)

NEW for 2024!



These are the only two names you need to remember when it comes to working on your ride. NAMZ & Badlands have all the electrical supplies and lighting modules you will ever need. Proudly made in the USA, our products are trusted worldwide by the industry's finest. So don't waste your time with anything less than the very best.



Celebrating 25-years in business!

**PARTS
EUROPE**

NAMZ / BADLANDS PRODUCTS & ACCESSORIES ARE AVAILABLE IN THE USA & EUROPE FROM PARTS UNLIMITED, DRAG SPECIALTIES & PARTS EUROPE.



In Runde 1 schrieb der THOR/Triumph Fahrer Haarup für Triumph Geschichte, die mit ihm auf dem zweiten Platz zum allerersten Mal auf einem MX-Treppchen standen.

Direkt nach seinem Debüt im Amerikanischen Supercross bewies der GASGAS Fahrer seine Stärke. Der Spanier sicherte sich in Rennen 1 den Hole Shot, wurde dann aber direkt von dem Franzosen Renaux verdrängt. Nachdem der erste Staub sich wieder gelegt hatte führte Prado jedoch wieder und holte sich den Sieg.

Im entscheidenden zweiten Rennen schaffte es Tim Gasjer in einer engen Kurve direkt hinter Prado und nach einigem Gerangel um die Positionen landete Prado nach fehlerfreier Fahrt auf dem zweiten Platz. Sein 1-2 Punktestand brachte ihm den Gesamtsieg des GP sowie die rote Nummerntafel und die Weltmeisterschafts-Führung.

Im ersten Rennen der MX2 Klasse profitierte der THOR/GASGAS Fahrer **Simon Längenfelder** von einem Sturz des führenden Fahrers und konnte in der letzten Runde so die Führung übernehmen und sein erstes Rennen für die Saison gewinnen.

Im zweiten MX2 Rennen gab es einen beeindruckenden Hole Shot des THOR/Triumph Fahrers Haarup, nach welchem der sympathische Däne für die ersten vier Runden des spannenden Rennens führte. In jeder Runde kämpften die drei Fahrer Lucas Coenen, Längenfelder und Haarup um die Führung und Plätze. Am Ende des Rennens schrieb Haarup für Triumph Geschichte, die mit ihm auf dem zweiten Platz zum allerersten Mal auf einem MX-Treppchen standen. Der THOR/Triumph Team-Kollege McLellan hat sich in einem harten Rennen einen Platz unter den ersten 10 erkämpft.

Längenfelder erreichte insgesamt den zweiten Platz und stand auch in der Punktwertung an zweiter Stelle, während Haarup nach dem Rennen in Argentinien Dritter und in der MX2 Weltmeisterschaft Punktwertung unter den besten 10 war.

In der zweiten Runde des MXGP von Spanien glänzte der amtierende MXGP Weltmeister Prado mit einer außerordentlichen Performance. Die großartige 1-1-1



In Runde 2 des MXGP von Spanien setzte der THOR/GASGAS Champion Jorge Prado seine Führung fort und glänzte vor seinem Heimatpublikum mit einem 1-1-1 Sieg.

Performance des Spaniers begeisterte die heimischen Zuschauer in Arroyomolinos in der Nähe von Madrid den ganzen Tag über und sie skandierten in elektrisierender Atmosphäre seinen Namen.

Prado hatte am Samstag die schnellste Qualifikationszeit und gewann dann das Qualifikationsrennen nach einem sauber ausgeführten Hole Shot. Am Sonntag lief es ähnlich für Prado, denn er begeisterte die Menge mit zwei perfekten Hole Shots und einigen spannenden Eröffnungsrunden, die ihm einen guten Vorsprung verschafften. Er machte keinen einzigen Fehler und errang die maximale Championship-Punktzahl, wodurch er mit 10 Punkten Vorsprung in Führung ging.

In der MX2 Klasse holte Längenfelder seinen ersten Hole Shot des Jahres mit einem Raketenstart als der Startschuss für die erste Runde fiel. Er blieb bis zur Hälfte in Führung, als er von Kay De Wolf auf den zweiten Platz verbannt wurde. Diesen zweiten Platz behielt er dann bis zum Schluss.

Das zweite MX2 Rennen startete für Längenfelder weniger gut, denn er wurde direkt in der ersten Kurve abgehängt und musste sich in der ersten Runde mächtig anstrengen. Er kämpfte sich auf Platz drei während des Rennens und behielt diesen auch bis zum Schluss, wodurch er in der Gesamtwertung des GP sowie in der Punktwertung auf Platz zwei landete. Das THOR/Triumph Duo aus Haarup und McLellan zeigte eine gute Performance und sie landeten beide in den Top 10 der Punktwertung.

Zum Zeitpunkt der Drucklegung ging es weiter nach Italien für den MXGP von Sardinien. Es ist eine lange Saison, und vor uns liegen noch viele Rennen. Also beobachten Sie auch weiter die Fahrer und den Rest der THOR-Crew auf ihrer Jagd um die Punkte zum Weltmeistertitel. ■

**THE RIGHT PRODUCT
THE RIGHT FIT
THE RIGHT PRICE**

Asian & European
Charging & Starting
Systems

Lith-ion friendly rec/regs

Hot Shot Vintage Charging Kits

One year replacement warranty

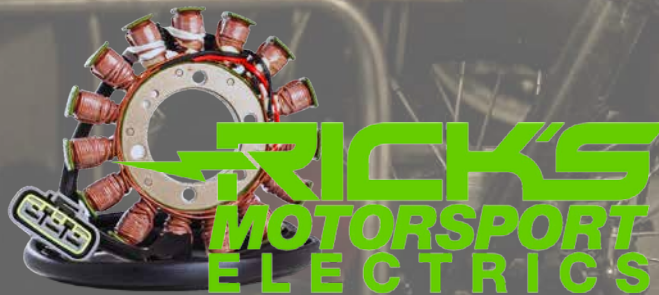

THOR/GASGAS holt sich den Doppelsieg in Spanien

DIE FAHRER SIEGEN IN DER ZWEITEN RUNDE DER SPANISCHEN MOTOCROSS ELITE MEISTERSCHAFT

Das Red Bull GASGAS Factory Racing Team glänzte bei der spanischen Motocross Elite Meisterschaft in Lugo, Spanien, mit den THOR Fahrern **Jorge Prado** und **Marc-Antoine Rossi**, die in ihren jeweiligen Kategorien Siege einfuhren.

Nach dem kürzlichen Erfolg von Simon Längenfelder in der MX2 Kategorie der „Internazionali d'Italia“ Motocross Meisterschaft, setzte das Red Bull GASGAS Factory Racing Team den Erfolg mit dem Sieg beim Saisonauftakt in Lugo fort. Prado führte in der MX1 Kategorie, während Rossi mit einem Sieg in der MX2 startete.



In der zweiten Runde der spanischen Motocross Elite Championship in Lugo, Spanien, führte der THOR/GASGAS Fahrer Jorge Prado in der MX1 Kategorie und holte sich mit 2-1 den Gesamtsieg.



MADE IN THE NETHERLANDS

PARTS EUROPE



STOP

&



GO!



CLICK / SCAN

Flame

OFFROAD
MX FLOATING BRAKE ROTORS

Flame design offers smoother and more predictable braking action which allows you to brake harder.

Fusion

DUAL-RING SPROCKET

Steel outer ring & lightweight aluminium inner ring. Lasts 3x longer than an aluminium sprocket.

MOTO-MASTER.COM

Das Event in Lugo, Galizien, fand unter erschwerten Bedingungen statt, da der Renntag aufgrund widriger Witterungsbedingungen auf den Samstag verlegt wurde. Trotz des Regens und der dadurch schwierigen Streckenverhältnisse gab es spannende Rennen.

In der MX1 Kategorie zeigte Prado auf einer MC450F sein Können und sicherte sich die Pole Position beim Zeitfahren. Trotz der tückischen Streckenverhältnisse im ersten Rennen behielt Prado die Nerven und holte sich den zweiten Platz. Im zweiten Rennen stürzte Prado, kämpfte sich aber trotzdem mit 15 Minuten Restzeit nach vorne und behielt die Führung – und sicherte sich so den Tagessieg.

„Ich freue mich sehr über diesen Sieg“ sagte Prado. „Wir hatten aufgrund des ganzen Schlamms schwierige Streckenverhältnisse, aber ich hatte die ganze Zeit ein gutes Gefühl. Ich bin beim Start gut weggekommen und hatte einen starken Pace. Wir haben immer noch ein paar Tage Zeit zum Trainieren, bevor es nach Argentinien geht.“

In der MX2 Kategorie beeindruckte Rossi auf einer MC250F mit einer starken Leistung. Als zweiter beim Zeitfahren führte er beide Runden, was ihm in beiden Rennen mit erstaunlicher Führung zum Sieg verhalf. „Es war mein erstes Rennen mit dem Team und mir gefällt das Gefühl auf dem Bike sehr gut“ sagt Rossi. „Wir

haben diesen Winter sehr hart trainiert und es hat sich gelohnt. Die Strecke hat mir gefallen und ich freue mich schon darauf, für den Weltmeisterschafts-Test wieder zu kommen. Ich bedanke mich beim Team und bin bereit für die erste Weltmeisterschaft in Argentinien.“ ■



Trotz schwieriger Streckenverhältnisse in Lugo erzielte der THOR/GASGAS Fahrer Marc-Antoine Rossi einen erstaunlichen 1-1 Sieg.



**EXPLORE
WITHOUT
LIMITS.
JUST RIDE.**

GO BEYOND THE ROAD WITH TRAILMAX RAID.

Trailmax RAID is the missing link in the Dunlop adventure tyre line-up. It complements today's capable adventure and dual-sport bikes with tyre performance to match. Outstanding traction off-road and strong wet grip on-road are paired to balanced wear enabling both the occasional greenlander and the demanding explorer to face the most challenging journeys.



Simon Längenfelder ist 2024 Internazionali d'Italia MX2 Champion

THOR/GASGAS FAHRER GEHT IN FÜHRUNG

In einem spannenden Rennen hat THOR/GASGAS Fahrer Simon Längenfelder sein Können unter Beweis gestellt und sich den Titel des 2024 Internazionali d'Italia MX2 Champion gesichert. Längenfelders hart erkämpfte Leistung auf der Strecke von Mantua sicherte ihm unter schwierigen Bedingungen den Gesamtsieg.

Trotz erschwelter Fahrbedingungen ab dem Start, unter anderem aufgrund der enorm matschigen Strecke, zeigte Längenfelder sein Können und sicherte sich im Zeitqualifying die Pole Position.

Längenfelder zeigte auf bemerkenswerte Art, wie widerstandsfähig er ist, meisterte schwierige Situationen und kämpfte sich mit rekordverdächtigen Rundenzeiten durch den Wettkampf. Trotz eines Startcrashes im zweiten

Rennen konnte Längenfelder dank seiner Schnelligkeit und seines Könnens einen beachtlichen vierten Platz erreichen, der ihm den Gesamtsieg in der Meisterschaft sicherte. ■

Nach einem harten Rennen auf der Mantua Strecke in Italien hat sich der THOR/GASGAS Fahrer Simon Längenfelder den 2024 Internazionali d'Italia MX2 Titel geholt.



PERFORMANCE MINDED • PERFORMANCE DRIVEN



CLICK / SCAN





Der THOR/Monster Energy Triumph Racing Fahrer Mikkel Haarup erreichte in der spanischen Motocross Meisterschaft eine 2-2 Wertung und verhalf der neuen OEM TF 250-X so zu einem guten Start.



**RIDE LIKE
A
CHAMPION**
JUST RIDE.



DESIGNED TO RAISE THE GAME.

The **Geomax MX34** is designed to raise the game. Increased rear grip gives you greatly improved acceleration. Controlled casing flex delivers improved feel and feedback. Plus enjoy enhanced cornering and more consistent performance over the life of the tyre. Ride like a champion every time you step on the track.



**GEOMAX
MX34**

Follow us...



/DunlopMoto



@DunlopMoto



@DunlopMoto

dunlop.eu

SHOW BIKES

**MOOSE
RACING®**

ZWEI UMBAUTEN, VIELE MÖGLICHKEITEN



CLICK / SCAN



In dieser KTM 250 SX steckt eine ganze Menge Moose Racing. Von vorne bis hinten, von oben bis unten – Moose Racing bietet den Kunden eine Menge Produkte, mit denen sie ihre Bikes umbauen können.

Es gibt keine bessere Möglichkeit, Teile zu präsentieren, als sie wirklich an ein Motorrad zu montieren. Moose Racing hat zwei sehr unterschiedliche Custom Offroad Bikes gebaut, um Händlern und Kunden eine Vorstellung davon zu vermitteln, was mit den vielen Teilen alles möglich ist.

Das Team von Moose Racing hat entschieden, ein Motocross und ein Adventure Modell umzubauen, da das Unternehmen Teile für beide Segmente anbietet. Das Ergebnis ist eine 2022 KTM 250 SX, die bereit für die Rennstrecke ist, sowie eine 2023 Yamaha Ténéré 700, die auf neue Abenteuer wartet.

EIN ZWEI-TAKTER-TITAN

Als Moose Racing mit dem Umbau der 2022er KTM 250 SX fertig war, war von der Originalversion nicht mehr viel zu erkennen. Dank der langen Liste an Moose Racing Teilen sowie Teilen von anderen Partnern wurde der 2-Takter in ein echtes Show-Bike verwandelt.

Austin Weaver von Moose Racing, der den Umbau machte, designte damit eine Maschine, die er selbst gerne fahren würde. Ein einziger Blick genügt, um zu verstehen warum.

Mit der schwarz-orangen holographischen Lackierung und den mehr als 50 Aftermarket-Teilen, sieht das Bike nicht nur aus wie ein Biest, sondern fährt auch so. Von Anfang an hat die Maschine das Publikum begeistert, da man hier schön sieht, wie die richtigen Teile ein Motorrad komplett verändern können.

Die vielen an der KTM verbauten Moose Racing Teile umfassen auch einige der neuesten Produkte der Marke, wie beispielsweise die Titan-Fußrasten und viele Karbon-Elemente.

Den eleganten Karbonfaser-Gabelschutz (Art.-Nr. 0412-0163) kann man zum Beispiel gar nicht übersehen. Diese Teile werden einfach auf die Gabelrohre gesteckt – sie sehen also nicht nur großartig aus, sondern sind auch extrem einfach zu montieren.

Ein bisschen weiter unten fällt einem dann direkt der vordere Karbon-Bremsscheibenschutz ins Auge (Art.-Nr. 0520-3291). Moose Racing hat diese Abdeckungen im Renneinsatz unter den härtesten Bedingungen ausgiebig getestet, um sicher zu stellen, dass sie die Bremsscheibe bestmöglich schützen. Sie bestehen aus fünf Lagen Karbonfaser und Aramid und die Aluminium-Montageplatte

Das Kettenrad und die Nabe von Moose Racing bringen ein bisschen KTM-Orange an das Hinterrad. Die FMF Factory Fatty Auspuffbirne wird vom Moose Auspuffschutz geschützt.



Das umfangreiche Moose Racing Portfolio enthält auch eine 520er Antriebskette, sowie die Pro Kettenführung und den Schwingenschutz für mehr Schutz. Für ein gutes Bremsverhalten sorgen die Moose Racing RFX Bremsscheiben für vorne und hinten.

mit vier Montagebohrungen sorgt für Stabilität und verhindert ein Verbiegen um den Rotor.

Die Karbonfaser-Motorschutzplatte (Art.-Nr. 0506-1346) ist ebenso extrem robust. Durch die Verwendung von antibalistischem Verbundmaterial hält diese Motorschutzplatte länger und hat eine höhere Zugfestigkeit im Vergleich zur Aluminium-Version. Die Materialien machen die Platte besonders flexibel, sodass sie nach einem Aufprall wieder in ihre ursprüngliche Form zurück geht. Durch die hohe Front sammelt sich im Bereich des Motors kein Schlamm an und die Motorschutzplatte schützt auch den seitlichen Bereich sowie die Wasserpumpe.

Die Titan-Fußrasten (Art.-Nr. 1620-2372) an der KTM sind nicht nur sehr stabil sondern auch leicht. Jedes Set wiegt weniger als 300 Gramm, was sie zur perfekten Wahl für alle macht, die mehr Leistung aus ihrer Maschine heraus holen wollen. Dank der Stollen stehen die Füße sicher auf den Rasten und die gebogene Form verhindert ein Hängenbleiben an Wurzeln oder Ähnlichem.

Diese neuen Fußrasten passen hervorragend zum Moose Racing Schalthebel (Art.-Nr. 1602-1137), der mit

seiner schwarz eloxierten Oberfläche und der orangen Spitze perfekt zum klassischen KTM-Design passt. Der geschmiedete Schalthebel ist aus 6061 Aluminium in Luftfahrtqualität gefertigt und die komplette Einheit ist durch UV-Schutz vor Verblässen geschützt.

Der Renn-Lenker der Flex Serie (Art.-Nr. 0601-1758) in schwarz besteht ebenfalls aus Aluminium, was ihn leichter und auch stabiler als den Standardlenker macht. Wie der Name schon sagt ist er flexibel: durch die fehlende Querstrebe kann sich der Lenker besser an die Bewegungen des Fahrers anpassen und bietet so einen höheren Fahrkomfort.

Während der Lenker eine Ermüdung der Hände verhindert, sorgen die Moose Racing Contour 2 Handprotektoren (Art.-Nr. 0635-1563) für Schutz auf der Rennstrecke oder dem Trail. Durch die Form schützen die Protektoren, ohne dabei klobig auszusehen und durch das spezielle Design sind sie flexibel genug, um bei einem Aufprall nicht direkt zu brechen.

Die orangen Griffe (Art.-Nr. 0630-2538) bilden einen schönen Kontrast zum Schwarz des Lenkers und der Handprotektoren.

MOOSE
 RACING®

Der spezielle Ténéré 700 Dekorsatz zeigt beides – Yamaha und Moose Racing. Das Motorrad hebt das Moose Portfolio mit Teilen wie dem Karbonfaser-Gabelschutz oder den Voyager Handprotektoren hervor.

Dank des Lock-On-Systems sind die Griffe sehr leicht zu montieren. In wenigen Sekunden sind sie mit einem Sechskantschlüssel installiert. Und wenn sie erst einmal richtig installiert sind, bleiben sie es auch – ohne zu verrutschen. Jedes Griff-Set enthält die erforderliche Anzahl an Gasgriffnocken für 2-Takter und 4-Takter, sodass sie die perfekte Wahl für die 2-Takter KTM 250 SX sind.

Die SX-1 Räder (Art.-Nr. 0203-0704) sind das wohl auffälligste Upgrade an der KTM. Die polierten Edelstahlspeichen sind alleine schon ein echter Eye-Catcher, aber die schwarzen Räder im Kontrast zu den orangen Naben sind ein ganz besonderes Highlight. Für diesen Umbau wurden die SX-1 Räder mit einem Set Michelin StarCross 6 Mid-Soft Reifen kombiniert.

ADVENTURE LEICHT GEMACHT

Während bei der KTM unzählige Aftermarket-Teile verbaut wurden, ist man bei der Yamaha Ténéré eher minimalistisch an die Sache herangegangen. Der Customizer Austin Weaver entschied sich dafür, ein Dual-Sport-Bike zu designen, das auf das Wesentliche reduziert ist und gut im Offroad-Bereich gefahren werden kann. Damit wollte

er zeigen, dass Adventure Riding nicht kompliziert oder kostspielig sein muss.

Die Ténéré 700 war für diesen Umbau genau die richtige Wahl, da sie sowieso schon ein schmales Bike ist, das ohne einige Zubehörteile und Technik auskommt, die man an vielen anderen Bikes in diesem Segment findet. Sie ist ein einfaches, leichtes Bike, das sich ideal für Adventure- und Dual Sport-Fahrten eignet.

Es war keine Frage, dass das neue Moose Racing ADV Gepäckträger-System (Art.-Nr. 1510-1186) auf der Ténéré montiert wird. Der Gepäckträger ist so entwickelt, dass er an jede Art von Motorrad angepasst werden kann und bietet zahlreiche Aufnahmepunkte für Spanngurte und Aussparungen für Taschengurte oder elastische Gurte. Zusätzlich zu den zahlreichen unterschiedlichen Montageoptionen bietet Moose Racing auch universelle Montageplatten an, wodurch noch mehr Verwendungsmöglichkeiten geschaffen werden. Der Gepäckträger macht die Befestigung von Gepäck zu einem Kinderspiel und eignet sich für einen kurzen Ausflug genauso wie für eine lange Tour.

Der Gepäckträger ist so robust wie das Terrain, in dem ein Adventure Bike unterwegs ist. Er ist aus 12 Gauge Grade-50

Die Moose Racing Qualifier Fußrasten und die Handprotektoren der Flex Serie bieten dem Fahrer eine gute Kontrolle und hohen Fahrkomfort.



Das neue ADV-Heckgepäckträgersystem von Moose Racing unterstreicht die Adventure-Qualitäten der Ténéré 700 und bietet jede Menge Stauraum für Road-Trips.



Stahl gelasert und mattschwarz pulverbeschichtet. Jeder Gepäckträger wird mit dem notwendigen Montagematerial geliefert, um die Montage so einfach wie möglich zu machen.

Manchmal kann der Austausch eines kleinen Teils einen riesigen Unterschied machen. Bei den Fußrasten der Ténéré 700 trifft dies definitiv zu. Die Original-Fußrasten wurden durch ein Set Moose Racing Qualifier Fußrasten (Art.-Nr. 1620-1732) ersetzt, die optimalen Halt und Fahrkomfort bieten. Die Aufstellfläche aus Edelstahl ist extra breit und so geformt, dass die Stiefel darauf immer sicher stehen. Auch die Platte an sich kann ausgetauscht werden, was zukünftige Wartungsarbeiten wesentlich einfacher macht.

Die Qualifier Fußrasten ergänzen die Edelstahl-Fußplatte mit einem Gehäuse aus CNC-bearbeitetem Aluminium und sorgen so für die perfekte Mischung aus Stabilität und geringem Gewicht. Außerdem ist die Platte von einer Gummiumrandung eingefasst, die Stöße absorbiert und dem Fahrer auch auf längeren Fahrten ein komfortables Fahrgefühl gibt.

Wie auch schon die KTM profitiert auch die Ténéré von einem Karbonfaser-Gabelschutz (Art.-Nr. 0412-0163) und

einem Lenker der Flex Serie (Art.-Nr. 0601-1755). Der 11/8" Lenker passt hervorragend zur Geometrie der Ténéré und sorgt für mehr Fahrkomfort sowie einen guten Look.

Der Lenker lässt sich perfekt kombinieren mit den Moose Racing Voyager Handprotektoren (Art.-Nr. 0635-2119). Als das Motorrad bei der Louisville NVP in den USA zum ersten Mal ausgestellt wurde, wurden die Handprotektoren hoch gelobt, da sie einen guten Schutz bieten und dennoch genügend Platz am Lenker lassen.

Dies erreicht man dadurch, dass die Handprotektoren direkt am Lenkerende mit modellspezifischen Endkappen befestigt werden. Der Aluminiumrahmen ist ebenfalls sehr kompakt, was wiederum für mehr Platz am Lenker sorgt.

Adventure Riding heißt auch, wechselnde Witterungsbedingungen – deshalb besitzen die Voyager Handprotektoren Belüftungen, mit denen durch Öffnen oder Schließen die Luftzufuhr während der Fahrt angepasst werden kann.

Das i-Tüpfelchen am Ténéré Umbau bildet der Dekorsatz, der ihr genau den richtigen Look verleiht und alle Blicke auf sich zieht. ■

**TOW AWAY
ZONE**
ILLEGALLY PARKED AND
UNAUTHORIZED VEHICLES WILL
BE TOWED AT VEHICLE
OWNER'S EXPENSE
24 HRS A DAY - 7 DAYS A WEEK
M^o GANN & CHESTER
TOWING
(412) 381-9400



**IMPROVE YOUR RIDE WITH
MORE COMFORT AND CONTROL.**

THE INSTANT



DRAG
Specialties

PARTS
EUROPE



2018-24 HD Low Rider

T UPGRADE!

#1 IN GEL SEATING SINCE 1987.



CLICK / SCAN

S **SADDLEMEN**
PERFORMANCE OUTFITTER

Auf Wiedersehen und Danke für alles

ZWEI LANGJÄHRIGE PARTS EUROPE MITARBEITER VERABSCHIEDEN SICH IN DEN RUHESTAND

Anfang dieses Jahres haben sich zwei langjährige Mitglieder der Parts Europe Familie in ihren wohlverdienten Ruhestand verabschiedet:

Dietmar Wolff war seit 2011 ein wichtiges Mitglied des Shipping Teams. In seiner Position als Shipping Officer hat er in den letzten 13 Jahren kleine und große Veränderungen bei Parts Europe mitgemacht. Sein Blick auf die Erweiterungen, Veränderungen und Modernisierungen des Lagers in den vergangenen Jahren ist sicherlich einer der interessantesten. Gekrönt wurde alles dann vor zwei Jahren mit dem Umzug in ein größeres, moderneres und komplett neu gebautes Shipping Büro.

Dietmar war schon seit seiner Jugend ein großer Zweirad-Fan und startete mit 16 Jahren auf einem kleinen Mofa. Nach 30 Jahren Motorradabstinentz begann er 2011 in seiner Freizeit leidenschaftlich

gerne seine BMW 1200 RT zu fahren und organisiert heute sogar Motorradtouren für seine Kollegen und andere Gruppen.

Bei diesen Touren fährt er jedoch nicht nur zum Spaß mit, sondern hat es sich zum Ziel gesetzt, Motorradfahren sicherer zu machen. Dietmar arbeitet als freiwilliger Ersthelfer bei der „Deutschen Verkehrswacht“. Sein Motorrad ist mit einem Erste-Hilfe-Koffer ausgestattet, sodass er im Falle eines Unfalls oder anderer Probleme direkt helfen kann. Er und sein Team von Freiwilligen begleiten auch große Motorrad-Events mit bis zu 1000 Motorrädern und unterstützen sie, wo immer sie Hilfe benötigen.

Das Team von Parts Europe wird Dietmar sehr vermissen und fügt hinzu, dass er ein großartiger und sehr hilfsbereiter Mensch ist, egal ob auf der Arbeit oder in der Freizeit. Parts Europe bedankt sich bei Dietmar und wünscht ihm alles Gute für seinen Ruhestand.

Jan Verhage trat am 1. Januar 2024 in den Ruhestand. Er begann im Juni 2013 als Sales REP für den belgischen Teil Flanderns und feierte im Sommer 2023 sein 10-jähriges Jubiläum bei Parts Europe. Parts Europe sagt, dass alle Kollegen, die über die Jahre mit ihm zusammengearbeitet haben, ihn als loyalen, ehrlichen und seriösen Menschen schätzen, der für jeden ein Lächeln bereit hält und gerne mit seinem Wissen und seiner Arbeitskraft hilft, wo er kann. Zusammen mit ein paar anderen Parts Europe REPs „der ersten Stunde“, ist Jan Teil der Gruppe, die intern nur „das Dream-Team“ genannt wird.

Früher war es „das Dream-Team“ – bestehend aus Dimitris Chatziarapoglou (REP GR), Jens Kloos (REP GER), Martin Arumäe (REP EE, LT, LV) und Jan – das zu Messen immer als erstes anreiste und fleißig daran arbeitete, alle Produktpräsentationen rechtzeitig vor Show-Beginn fertigzustellen. Wenn die Messe vorbei war, schloss das Team auch die Türen und packte alles wieder zurück in den LKW. Das REP-Team war mit seiner Einstellung, seiner Leidenschaft für die Arbeit und seinem Teamwork ein großartiges Beispiel für alle Kollegen.

Cornelis Dijkman, der Parts Europe Country Sales Manager für Belgien, die Niederlande und Luxemburg arbeitete viele Jahre sehr eng mit Jan zusammen und fand diese schönen Worte über seinen Kollegen:

„Wir werden Jan mit seiner unermüdlichen Kollegialität vermissen,“ sagt Dijkman. "Ich bin mir sicher, dass die Person, die Jan ersetzen wird, in große Fußstapfen treten muss. Am Anfang wird er/sie mit Jan verglichen werden, aber das ist ein unfairer Vergleich, denn es gibt niemanden wie Jan."

Das Team von Parts Europe wünscht Jan und Dietmar alles Gute für ihren Ruhestand. ■

Dietmar Wolff bei seinem 10-jährigen Jubiläum im Juni 2021.





Jan Verhage war seit 2013 bei Parts Europe tätig.



Das Dream-Team, von rechts: Martin Arumäe (Sales REP EE, LT, LV), Jan Verhage (Sales REP NL), Dimitris Chatziarapoglou (Sales REP GR), und Jens Kloos (Sales REP GER).

Salon du 2 Roues in Lyon

PARTS EUROPE PRÄSENTIERT SICH AUF FRANKREICHS GRÖSSTER MOTORRADMESSE

Seit mehr als drei Jahrzehnten prägt die Salon du 2 Roues die Welt der motorisierten Zweiräder. Die Messe fand vom 7. bis 10. März 2024 zum 31. Mal auf über 150.000 m² im Herzen des Kongresszentrums und der Ausstellungshalle Eurexpo in Lyon, Frankreich statt.



Der Parts Europe Stand in der zentralen Halle war 135 m² groß und befand sich in guter Lage direkt am Hauptweg hinter dem Eingang. Ausgestellt wurden die neuesten Produkte der bekannten Hausmarken Drag Specialties, ICON und THOR.

Das Parts Europe Team stellte erstmals die Kollektion von John Doe vor – darunter Protektorenjacken, Kevlar-gefütterte Jeans und stylische Schuhe – die den Beginn der Zusammenarbeit mit dem beliebten deutschen Hersteller von Motorradbekleidung markiert. John Doe ist bekannt für die Fertigung hochwertiger Motorradbekleidung, die Mode und Funktionalität nahtlos miteinander verbindet. Mit jedem Produkt zeigt die Marke ihr Engagement, Motorradfahrern sowohl hervorragenden Schutz als auch zeitlosen Style zu bieten. Die Kollektion hinterließ bei den Besuchern des Parts Europe Standes einen bleibenden Eindruck. Die Produkte von John Doe können Sie sich im Parts Europe Webshop anschauen.

Ein anderes Highlight der Messe, das sowohl bei Motorradhändlern als auch bei Werkstattbetreibern sehr beliebt war, war die Performance Area am Parts Europe Stand. Hier haben die Tech Support Experten des Unternehmens nicht nur die Vorteile der ausgestellten Bremsscheiben, Ansaugstutzen und vieler anderer Performance Teile erklärt, sondern auch die verschiedenen Diagnosetools aus dem Parts Europe Portfolio gezeigt und erklärt.

Das Angebot umfasste exklusive Werkzeuge für Harley-Davidson Motorräder, darunter auch die von Don Performance. Die Produkte dieses Unternehmens tragen mit ihrem Mapping für Harley-Modelle zu einer spürbaren Leistungssteigerung bei. Das individuell abstimmbare Mapping kombiniert optimale Leistung mit optimiertem Motorbetrieb. Don Performance garantiert mehr Fahrspaß, egal ob mit originalem oder modifiziertem Montagematerial, veränderten Luftfiltern oder Auspuffanlagen.

Als Alternative für Harley-Davidson präsentierte das Parts Europe Team die Diagnosegeräte von TechnoResearch, die auf die veränderten Anforderungen moderner Fahrzeuge angepasst sind. Diese ermöglichen es Technikern, die Fahrzeugperformance genau und effizient zu reparieren und optimieren.

Eine der Lösungen von Parts Europe für verschiedene Motorrad- und ATV-Marken waren die Produkte der Marke Texa, die ebenfalls ausgestellt wurden. Der deutsche Hersteller gehört seit einigen Jahren zum Parts Europe Portfolio und ist eines der führenden Unternehmen im Bereich Entwicklung, Industrialisie-

rung und Herstellung von Diagnosegeräten unterschiedlicher Marken.

Komplettiert wurde der Werkstattbereich am Parts Europe Stand durch ein Gerät, das im vergangenen Jahr in das Angebot an Diagnosegeräten aufgenommen wurde und marken- und fahrzeugübergreifend eingesetzt werden kann. Das MOTO Pro von CanDo International. Dieses Scan-Werkzeug kann mit allen großen Powersports-Herstellern aus Europa, Asien und Nordamerika verwendet werden – inklusive Jetbooten.



CLICK / SCAN

AUSGESTELLTE TEILE UND BEKLEIDUNG

Premier Helmets gab den Besuchern einen Überblick über die gesamte Produktpalette des Unternehmens und präsentierte die Details seiner innovativen Designs und fortschrittlichen Technologien. Von eleganten Integralhelmen bis hin zu stylischen Jethelmen spiegelt jedes Produkt von Premier Helmets die sorgfältige Fertigung und den guten Schutz wider.

In enger Zusammenarbeit mit Parts Europe bot auch Akrapovic eine beeindruckende Produktpräsentation dar. Egal ob Titan- oder Karbonfaser-Designs, ihre Auspuffanlagen bieten die perfekte Mischung aus Form, Funktion und Leistung. Das zweiköpfige Team aus Slowenien brachte eine BMW R 1300 GS und eine Honda Hornet 750 (beide aus 2023) mit nach Lyon und beeindruckte die Besucher mit den ausgestellten Teilen.

Außerdem nutzte Gilles Tooling durch seine Präsenz am Stand die Gelegenheit, mit anderen Ausstellern, Händlern und Motorrad-Fans Kontakte zu knüpfen. Das luxemburgische Unternehmen ist seit Jahrzehnten ein weltweit anerkannter Hersteller für viele Teile von verstellbaren Rastenanlagen bis hin zu hochwertigen Bremshebeln. Die Produkte sollen nicht nur die Optik, sondern auch die Performance von Motorrädern verbessern. Hier können Sie sich die Artikel anschauen, die Gilles Tooling beim Salon du 2 Roues an der BMW R 1300 GS präsentiert hat.

BS Battery ergriff ebenfalls die Gelegenheit, die Besucher am Parts Europe Stand über ihre Produkte zu informieren. Im Rahmen der Messe gab es auch ein Gewinnspiel, bei dem eine Power Box PB/02 – signiert von keinem geringerem als dem 2021 MotoGP Weltmeister Fabio Quartararo – verlost wurde.

Auch die Show Bikes von Parts Europe zogen die Aufmerksamkeit der kleinen und großen Besucher auf sich. Das Unternehmen dankte allen Partnerfirmen, die beim Umbau der Show Bikes unterstützten.

Harley-Davidson Clermont-Ferrand präsentierte seinen Club Style Umbau der Harley-Davidson Low Rider ST Fast Johnnie. Der Suna Speed Shop aus Bayonne baute die Fat Bob™ 2020 mit Teilen aus dem Parts Europe Portfolio um und Aumiot Motos – nur einen Katzensprung von Lyon entfernt – zeigte, was man mit der



CLICK / SCAN

Fortsetzung auf Seite 28...

Romain Febvre

Kawasaki Racing
Team MXGP



CLICK / SCAN



Ti-6 Titanium System

Factory Approved

Also available: T-6 Stainless System, T-6 Slip-On (silencer only), or the Ti-6 Pro made for professional racers competing in AMA SX or MX to ensure they pass AMA/FIM sound regulations.

2024 performance exhaust systems are now in stock. Available for most models.

Ti-6 Exhaust Features Include:

- ✓ Huge performance gains while meeting AMA amateur noise requirements
- ✓ Perfect for any closed-course or off-road racing
- ✓ Titanium construction throughout head pipe, mid pipe and canister
- ✓ Carbon fiber end-cap construction
- ✓ Equipped with RC-4 Resonance Chamber to reduce noise output
- ✓ Machined aluminum muffler bracket for increased strength and durability
- ✓ Removable USFS-approved spark arrestor

Exhaust / Engines / Suspension / Accessories

Gas Gas • Honda • Husqvarna • Kawasaki • KTM • Suzuki • Yamaha

PRO CIRCUIT OFFICIAL DISTRIBUTORS
PARTS EUROPE | **PARTS CANADA** | **PARTS UNLIMITED**

FOLLOW US



ProCircuit78



ProCircuitInc



951.738.8050

ProCircuit.com

...Fortsetzung von Seite 26



Das Parts Europe Team war auf der 31. Ausgabe der Salon du 2 Roues in Lyon, Frankreich, vertreten. Vorne und in der Mitte des Stands wurden die bekannten Hausmarken Drag Specialties, iCON und THOR, sowie Produkte zahlreicher anderer Anbieter ausgestellt. Foto von Horst Rösler

2024er Honda CRF250 und der 2024er Honda XL 750 Transalp alles machen kann. Schauen Sie sich mehr Infos zu den Bikes hier in unserem Webshop an und bauen Sie ihr eigenes Show Bike!

E-MOBILITÄT FÜR ALLE

Parts Europe zeigte auch, was sie für den eMobility-Markt zu bieten haben. Das INTENSE Tazer MX Pro – erhältlich in Karbon/weiß, Alu/grau, oder jetzt neu in Alu/schwarz-gelb – baut auf der Innovation und Performance von INTENSE auf und zeigt, was auf dem Trail alles möglich ist. Angetrieben vom Shimano EP8 Motor liefert das Tazer MX Pro eine außerordentliche Leistung und ein hohes Drehmoment und bringt den Fahrer so ganz einfach jede Steigung hoch. Die Öhlins-Federung bietet eine hervorragende Dämpfung und Kontrolle auf unebenem Gelände.

Die INTENSE Tazer MX Pro Bikes sind mit hochwertigen Performance-Teilen ausgestattet und können je nach Vorliebe angepasst werden. Parts Europe kann Ihren Kunden helfen, das E-Bike ihrer Träume zu bauen, indem wir eine große Auswahl an Fahrradprodukten von verschiedenen namhaften Herstellern anbieten.



In Lyon meldeten sich über 90 Personen an, um die INTENSE Bikes zu testen. Auf der Messe

gab es einen 20.000 m² großen Bereich, der speziell dem Sektor E-Mobilität gewidmet war. Neben dem Stand von Parts Europe/INTENSE und anderen Ausstellern gab es dort auch einen künstlich angelegten Test-Track, auf dem die unterschiedlichen E-Fahrzeuge getestet werden konnten.

DIE LYON KUSTOM FACTORY

Ein weiteres Highlight auf der Salon du 2 Roues war die 7.000 m² große Ausstellungsfläche, die komplett der Custom-Kultur gewidmet war. Hier war die gesamte Kultur der 50er Jahre – Motorrad-Customizing, Rock'n'Roll, Tattoos und Rockabilly Kunst – vereint und zog Besucher aller Generationen an. Der Bereich bot eine unvergleichliche Atmosphäre und ein unvergessliches Erlebnis.

An diesem Wochenende fand außerdem auch die National Factory Bikeshow statt, ein ganz neuer europäischer Wettbewerb auf der Salon du 2 Roues, der von den Legenden des Custom Bereichs durchgeführt wird. Parts Europe und Drag Specialties belohnten den Gewinner des CLUBSTYLE Wettbewerbs mit einem Gutschein für eine Don Performance Tuning-Lizenz aus dem Portfolio des Unternehmens. ■

Parts Europe tut sich mit Triumph zusammen

DIE FAHRER TRETEN BEI DER FIM MX2-MOTOCROSS-WELTMEISTERSCHAFT AN

Für Triumph begann 2024 eine neue Wettkampf-Ära mit dem Eintritt in die hart umkämpfte FIM MX2 Motocross Weltmeisterschaft.

Parts Europe freut sich auf die Partnerschaft mit dem talentierten Duo aus **Mikkel Haarup** und **Camden McLellan**, die auf der neu entwickelten Triumph TF 250-X

Motocross Maschine in dem von Monster Energy unterstützten Team – angeführt von den erfahrenen Mitgliedern Thierry Chizat-Suzzoni und Vincent Bereni – antreten werden. Die Fahrer werden mit THOR Rennbekleidung ausgestattet.

Die Referenzen des Teams als Renn- und Meisterschaftssieger waren ein ausschlaggebender Punkt für das Entwicklungspro-



Der THOR Fahrer Mikkel Haarup stürmt mit der neu entwickelten Triumph TF 250-X Motocross Maschine in die 2024 FIM MX2 Motocross Weltmeisterschaft. Parts Europe ist stolzer Partner von Haarup und seinem Teamkollegen Camden McLellan.

jekt von Triumph, um mit dem früheren Grand Prix Gewinner und MXGP Vize-Champion Clément Desalle als Testfahrer der letzten Jahre in dieses neue Segment einzusteigen.

Haarup und McLellan vom Monster Energy Triumph Racing Team freuen sich auf eine starke Gründungssaison bei der sie ihre neuen Triumph-Maschinen bei den härtesten Motocross-Rennen rund um den Globus einem ultimativen Test unterziehen und der Forschungs- und Entwicklungsabteilung

von Triumph so wichtiges Feedback für die weitere Entwicklung liefern.

Nach zwei erfolgreichen Vorsaison-Rennen in Spanien und Frankreich stiegen Haarup und McLellan beim Saisonauftakt in Argentinien in die MX2 Weltmeisterschaft ein. Haarup sicherte sich den zweiten Platz und brachte Triumph so zum ersten Mal überhaupt auf ein MX-Treppchen. In der Gesamtwertung beendete er die erste Runde auf dem dritten Platz. ■

Parts Europe hat sich mit den Fahrern Camden McLellan (links) und Mikkel Haarup (rechts) zusammengetan, die mit dem neu entwickelten Motocross-Bike TF 250-X von Triumph antreten. Die beiden THOR-Fahrer nehmen an der FIM MX2 Motocross-Weltmeisterschaft 2024 teil.



STREAMING VIDEO PLACEMENT

Forget the rest

Only fit the original & best

- ✓ A global leader
- ✓ The highest OE quality
- ✓ A winning team
- ✓ The widest range: YTX[®], GYZ[®] & YTZ[®] batteries
- ✓ Japanese OE manufacturer over 100 years



 **YUASA**

by  **GS YUASA**

Website www.yuasa.com
Battery lookup www.fit.yuasa.com

 **JAPANESE**
OE MANUFACTURER
FOR OVER 100 YEARS

Original equipment supplier to the world's top motorcycle & powersport manufacturers, including:
Aprilia | BMW | Ducati | Harley-Davidson | Honda | Indian Motorcycle | Kawasaki | KTM | Moto Guzzi | MV Augusta
Piaggio | Suzuki | Triumph | Vespa | Yamaha | Artic Cat | Bombardier Sea-Doo & Ski-Doo | BRP Rotax | Polaris



Macht euch bereit

Jacken und Helme für das Frühjahr 2024



ICON Overlord3 Textiljacke



ICON Overlord3 Handschuhe

Die Frühjahrs-Saison hat begonnen und das heißt es ist Zeit, sich einzukleiden und loszufahren. ICON hält in seiner 2024er Frühjahrskollektion neue Helme und Bekleidung für seine Fahrer bereit.

Die Overlord Jacke gehört seit Jahren schon zum ICON Portfolio und von Zeit zu Zeit bekommt sie ein kleines Style-Update. Dieses Jahr hat die klassische Jacke nicht nur ein Update bekommen, sondern ist auch in mehr Optionen als jemals zuvor erhältlich. Die Overlord3 Jacke ist in der typischen Textilausführung erhältlich, aber es gibt auch Versionen aus Leder und Mesh mit verschiedenen Dekorgrafiken.

Alle Varianten der Overlord3 haben die gleiche Passform und sind etwas taillierter geschnitten als die ICON Hooligan Jacken. Jede Overlord3 Jacke besitzt auch eine herausnehmbare Thermo-Weste.

Die Overlord3 Textiljacke (Art.-Nr. 2820-6688) besteht aus strapazierfähigem 1680D und 300D Polyester mit Verstärkungen, vielen einstellbarem Belüftungen und D3O-Protektoren am Rücken, den Ellbogen und den Schultern. Die Overlord3 Magnacross Jacke ist eine Option mit vom Rennsport inspirierten Grafiken.



Der Airflite Helm in MIPS Ausführung mit der Snack Attack Grafik

Für wärmere Tage bietet die Overlord3 Mesh Jacke (Art.-Nr. 2820-6732) alle Vorteile der Overlord3, besitzt aber auch Iron Weave Mesh-Einsätze auf der Vorderseite, dem Rücken und den Ärmeln. Dieses robuste

Mesh-Material lässt viel kühlende Luft einströmen und bietet dennoch einen ausreichenden Schutz. Die Fahrer können die einfarbige Jacke oder die Version mit Dekorgrafiken wählen – darunter auch Tarnmuster, Totenkopf oder Mesh Munchies Design.

Für Fahrer, die Leder bevorzugen, gibt es die Overlord3 Lederjacke (Art.-Nr. 2810-4120). Diese Jacke kombiniert ICONs Trackspec Leder mit 300D Polyester für einen einzigartigen Look. Die Jacke bietet eine ausgezeichnete Belüftung dank Laserperforationen vorne, hinten und an den Armen.

ICON hat auch Overlord3 Modelle für Damen im Angebot, darunter die Textil-, Leder- und Mesh-Versionen. Die Damen Overlord3 Noble Jacke (Art.-Nr. 2822-1606) besteht aus der klassischen Textilkonstruktion mit auffälligen schwarz-weiß Grafiken über die gesamte Jacke.

All diese Versionen der Overlord3 passen perfekt zu den ICON Overlord3 Handschuhen (Art.-Nr. 3301-4792). Das Cool Mesh Material ermöglicht eine gute Luftzufuhr, während das Ax Laredo Synthetik-Material an der Handinnenfläche wie Leder aussieht und auch so robust ist. Die Karbonfaser-Einsätze an den Knöcheln schützen zusätzlich vor Kontakt mit dem Asphalt.

Bei den neuen ICON Helmen gibt es jetzt auch neue Grafiken für den Airflite und Airframe Pro. Zu den neuesten Modellen des Airflite Helms (Art.-Nr. 0101-16929) gehören der MIPS Bleggh und der MIPS Snack Attack.

Beide Helme sind mit dem MIPS Gehirnschutzsystem ausgestattet, welches im Falle eines Sturzes die Rotationsbewegung reduziert. Der MIPS Bleggh wird von einem teuflischen Konzert geziert, während auf den MIPS Snack Attack eher die Beschreibung "Albtraum in Pastell" passt.

Der Airframe Pro Helm (Art.-Nr. 0101-16655) ist jetzt mit den neuen Grafiken Tejas Libre und Carbon 4Tress erhältlich. Die handgefertigte Helmschale aus Karbonfaser-Verbundmaterial des Carbon 4Tress wurde nicht verkleidet, sodass sie komplett sichtbar ist. ■



TEEN



teen

AIRFLITE MIPS BLEGH

LET THE DEVIL ON YOUR SHOULDER GUIDE YOUR RIDE...



ECE R22.06



CLICK / SCAN

**PARTS
EUROPE**



Überholen und reparieren

All-in-One Top End Sätze

Wenn es an der Zeit ist, das Top End für eine Motor-Überholung zu öffnen, möchten Ihre Kunden eine vertrauenswürdige Marke und genau den Satz verwenden, den sie nicht nur für ihr Motorrad, sondern auch für den beabsichtigten Einsatz benötigen.

Vertex Pistons bietet eine große Auswahl an 2-Takt und 4-Takt Top End Kolbensätzen für verschiedene Anforderungen an – von OEM Replica Sätzen bis hin zu ProRace und

Gas, Husqvarna, KTM und Yamaha in 65 ccm bis 125 ccm erhältlich.

Für 4-Takter hat Vertex für 2024 die GP Racer's Choice Version der Top End Kolbensätze (Art.-Nr. 0910-5132) eingeführt. Ähnlich wie die Race Evolution Kategorie wurde auch die GP Racer's Choice auf der Rennstrecke entwickelt und getestet, um Motocross- und Enduro-Fahrern erstklassige Kolben mit hoher Kompression zu bieten.



Vertex bietet 4-Takt Top End Kolbensätze in verschiedenen Größen und Ausführungen an. Sie beinhalten alles, was man für eine Reparatur oder eine Überholung benötigt.



Mit den 2-Takt-Top End Kolbensätzen von Vertex Piston ist die Überholung des Top Ends ein Kinderspiel. Enthält alles, was man braucht.

High Compression Optionen. Sie können Ihren Kunden helfen, den richtigen All-in-one Satz für die Überholung/Reparatur ihres Motocross-, Offroad-, Dual-Sport- oder ATV-Motors zu finden, der alles enthält, was man braucht und somit auch noch Geld spart. Für 2024 erweitert das italienische Unternehmen sein Angebot um neue Modelle der beliebten GP Racer's Choice und Race Evolution Versionen seiner Top End Kolbensätze.

Die von den von Vertex unterstützten Rennteams entwickelten und getesteten Vertex Race Evolution Top End Kolbensätze wurden von und für Motocross-Rennfahrer entwickelt. Diese 2-Takt Sätze (Art.-Nr. 0910-5167) enthalten einen Aluminiumguss-Kolben mit neuem, speziellem Racing-Profil, einem reduzierten oberen Steg für den ersten Ring, einem speziellen 0,8 mm Kompressionsring mit PVD-Beschichtung, Top-End-Dichtung, Bolzen und Sicherungsringen. Die MoS₂ (Molybdändisulfid) Schmierbeschichtung auf dem Kolbenhemd weist ein Taschenmuster für verbesserte Schmierung und eine glatte Kolben-/Zylinder-Oberfläche auf.

Die Vertex Race Evolution (oder "Race Evo") Top End Kolbensätze sind jetzt für neue Modelle von Fantic, Gas-

Die GP Racer's Choice bietet heißgeschmiedete Kolben aus einer hochfesten VP-310-Legierung mit einem auffälligen, vom F1-Rennsport inspirierten T-Bridge-Design. Die spezielle Kopfform wurde entwickelt, um das Verdichtungsverhältnis und die Leistung zu maximieren, ohne die Haltbarkeit zu beeinträchtigen. Der GP Racer's Choice Top End Kolbensatz wird mit einem Ringsatz aus nitriertem Stahl, DLC-beschichteten Kolbenbolzen, Sicherungsringen, Top-End-Dichtung und Steuerkette geliefert.

Die Sätze der GP Racer's Choice sind für neue Modelle von GASGAS, Husqvarna, KTM, Kawasaki und Yamaha von 250 ccm bis 450 ccm erhältlich. Vertex möchte den Reparaturprozess erleichtern, indem sie Kolbensätze mit allem, was benötigt wird, herstellt – Kolben, Ringe, Kolbenbolzen, Sicherungsringe und Top End Dichtungen.

Vertex Kolben, sowohl geschmiedet als auch gegossen, werden in Italien hergestellt. Vertex-Dichtungen werden in den USA hergestellt und sind sowohl in einer großen Auswahl an Komplettsätzen als auch einzeln erhältlich. Schauen Sie sich auch die kompletten Motor-Überholsätze, Öldichtungssätze und Wasserpumpenkomponenten von Vertex an. ■

**PARTS
EUROPE**

WINNER DNA

VTK Piston Top-End Kits

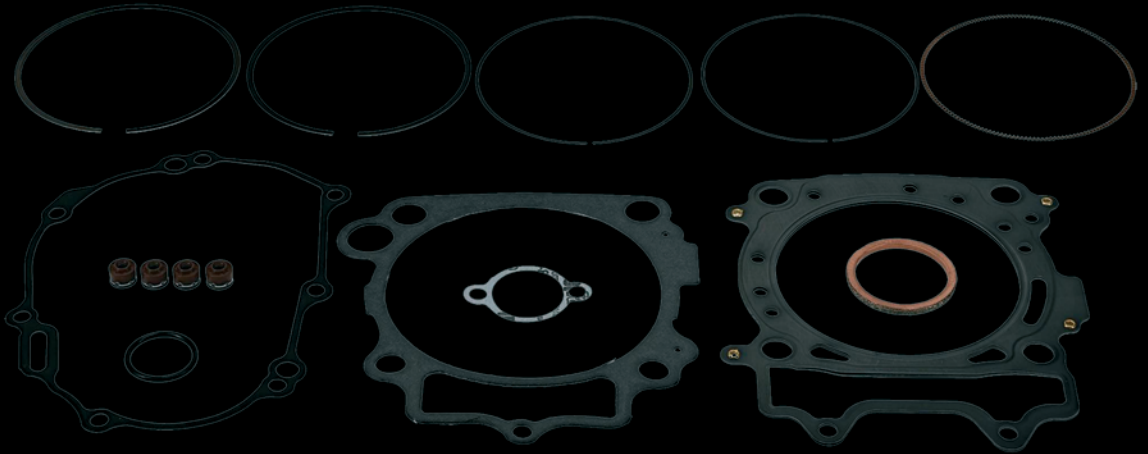
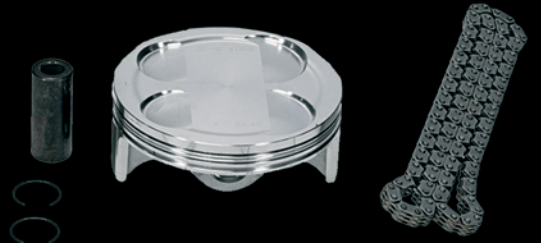

VERTEX
PISTON & POWER

ARROWHEAD
Performance

**CYLINDER
WORKS**
REPAIRS • BIE BIE

HOT RODS
CHANGES AND MORE

ALL BALLS
Racing

Pivot Works
REPAIRS & BIE BIE

HOTCAMS
DRIVEN THE POWER WITHIN

**COMPLETE
ENGINE**
REBUILD KIT

TERRAIN GEAR

TAKE ON THE ELEMENTS

Our Terrain Gear collection is as rugged as it is versatile. Each product is purpose built to take on the elements while providing performance and solid durability. Whether you're carving virgin single track, or taking to the open desert, our Terrain Gear is up to the task.



Terrain Off-Road Collection.
Built For The Elements.
Scan the code to learn more.

Distributed By:
**PARTS
EUROPE**

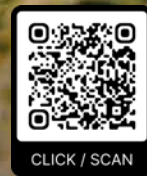

THOR[®]
BUILT FOR THIS.



Von Kopf bis Fuß

Vielseitige Bekleidung für Offroad-Fans

Dem Alltag entfliehen, den Adrenalinspiegel auf freier Strecke in die Höhe treiben – zweifelsohne ein unvergleichliches Gefühl. Doch wenn man sich auf ein Motorrad schwingt oder hinter das Steuer eines ATV oder UTV setzt, ist das mit Risiken verbunden, die nicht zu unterschätzen sind. In hochwertige Ausrüstung zu investieren, belastet natürlich den Geldbeutel, zahlt sich aber aus. THOR ist schon lange im Bereich Fahrerbekleidung und -schutz tätig und bietet seinen Kunden mit der 2024er Produktreihe einen Schutz, mit dem sie von Kopf bis Fuß bestens ausgestattet sind.

In einem Katalog, der eine Vielzahl von Kategorien umfasst, die auf die unterschiedlichsten Anforderungen zugeschnitten sind, gibt es jede Menge Produkte zu entdecken, die für nahezu jeden Kunden, der es liebt, in einem ATV oder UTV unterwegs zu sein, geeignet sind, darunter die Sector-Linie, Regiment Motorradbrillen, Sentinel Protektoren sowie Blitz Stiefel.

Und was mussten Sie schon als Kind immer tragen, bevor Sie aufs Rad steigen durften? Richtig, den Helm! Für 2024 hat THOR auf seine jahrelange Erfahrung im Bereich Helme aufgebaut und eine neue Generation entwickelt, die die hochmodernen Qualitäts- und Style-Eigenschaften besitzt, aber dennoch erschwinglich ist.

Die Sector 2 Helme (Art.-Nr. 0110-8156) von THOR sind mit zahlreichen Features, modernem Style und Funktionalität ausgestattet. Sector 2 Helme bestehen aus drei Schichten: einer strapazierfähigen Außenschale, einer EPS-Innenhülle und einem herausnehmbaren, waschbaren Innenpolster.

Die Designer von THOR haben den hinteren Teil der Helmschale der Sector 2 Helme so geformt, dass sich die

Haltebänder der Schutzbrille leicht und sicher verstellen lassen. Ein vollständig verstellbarer und belüfteter Schirm macht das Ganze komplett. Sector 2 Helme von THOR sind in neun verschiedenen Ausführungen erhältlich: Die THOR Race- und Ridewear gibt es in vielen tollen Farben und die Designs reichen von schlicht bis elegant.

Die Regiment Motorradbrille (Art.-Nr. 2601-2800) von THOR passt perfekt zum Sector 2 Helm und bietet Qualität auf Renn-Niveau zu einem attraktiven Preis. Regiment Motorradbrillen bieten ein erweitertes Sichtfeld, sie sind mit einer dreilagigen Schaumstoffpolsterung ausgestattet und haben einen spritzgegossenen Rahmen, der auch beim Spitzenmodell von THOR verwendet wird. Diese Premium-Qualität gibt es in einer großen Auswahl an Farben und Styles –so ist für jeden etwas passendes dabei.

Die Sector-Linie umfasst nicht nur Helme, sondern auch Jerseys (Art.-Nr. 2910-6432), Hosen (Art.-Nr. 2901-9306) und



SECTOR 2 HELM



SECTOR JERSEYS, HOSEN UND HANDSCHUHE

Handschuhe (Art.-Nr. 3330-7269). Für jedes Ausrüstungsset der Sector-Linie gelten die gleichen Maßstäbe wie für die Helme der Sector 2 Linie – hohe Qualität, Komfort und Funktionalität zu einem attraktiven Preis. Die Sector-Linie kombiniert Schlichtheit mit moderner Racewear-Technologie in einer Vielzahl von Farben und Styles.

Vorbei sind die Zeiten, in denen der Schutz zwar gut, die Ausrüstung jedoch klobig und unkomfortabel war. Gut, dass wir im Jahr 2024 angekommen sind und THOR mit der Sentinel Pro Linie (Art.-Nr. 2701-1303) den Brustprotektor auf ein neues Niveau gehoben hat. Dieser Brustprotektor bietet Fahrern die nächste Generation von Brust- und Rückenschutz in Form von leichter, zweckmäßiger Performance.

Der Sentinel Pro wurde entwickelt, um einen zuverlässigen Schutz zu gewährleisten. Auch beim Komfort gibt es keine Kompromisse: geformte Einsätze, strategisch platzierter Aufprallschaum, verstellbare Schultergurte und abnehmbare Schulterpolster, Ratschenverschluss an der Taille und großzügig platzierte Belüftungsöffnungen.



SENTINEL PRO PROTEKTOR

Auch der Knieprotektor von THOR überzeugt durch eine perfekte Mischung aus Komfort und Schutz. Die THOR Sentinel Knieprotektoren (Art.-Nr. 2704-0679) verbinden Passform und Funktion für Fahrer aller Niveaus – vom Anfänger bis zum Profi. Sie kombinieren elegante Beweglichkeit mit funktionellem Schutz. Sportler haben sie auf Herz und Nieren getestet und alle waren überzeugt.

Unter dem flachen Design der Sentinel LTD Knieprotektoren befinden sich leichte Innenpolster aus Schaumstoff, Belüftungsöffnungen und ein bündig montiertes Scharnier, das die beim Fahren notwendige, natürliche Kniebewegung ermöglicht. Diese Knieprotektoren bieten mit ihrer integrierten Wadenmanschette und den verstellbaren Verschlüssen einen sicheren Halt während der gesamten Fahrt und auch die Passform ist optimal. Mit den Farboptionen in weiß oder grau/schwarz wird der Sentinel LTD Knieprotektor schnell zum Liebling Ihrer Kunden.

Der Slogan, dass THOR Fahrer von Kopf bis Fuß ausstattet, ist nicht nur eine Floskel. Der Blitz XR Trail von THOR (Art.-Nr. 3410-3130) ist ein speziell entwickelter Stiefel aus der 2024er Produktlinie – für alle, die Offroad unterwegs sind und auch gerne mal einfach querfeldein fahren. Der Blitz XR Trail eignet sich für praktisch jede Art von Geländefahrt. Die Sohlen der Blitz XR Trail Stiefel sind speziell geformt und verfügen über eine profilierte Laufsohle. Das macht den Stiefel ausgesprochen robust und widerstandsfähig – ideal, um die Unwägbarkeiten eines Trails zu meistern.

Der Blitz XR Trail zeichnet sich durch eine spezielle Konstruktion aus, die dank spritzgegossener Komponenten, formschlüssiger Schnallen, synthetischer Wadenman-



SENTINEL KNEIPROTEKTOR

BLITZ XR TRAIL STIEFEL



schetten und integriertem Schaltschutz für eine lange Haltbarkeit sorgt.

Ganz gleich, ob sich Ihre Kunden auf eine neue Saison vorbereiten oder einfach nur ihre Renngarderobe aufpeppen wollen – die 2024er Linie von THOR unterstreicht den innovativen Geist und das Engagement für die Teamkollegen.. ■



CLICK / SCAN

OptiMATE

Das passende Ladegerät

Viele unterschiedliche Optionen

Angetrieben durch die Nachfrage der Motorrad-Hersteller nach geeigneten Service- und Wartungsgeräten für die Batterien ihrer Fahrzeuge und durch Fortschritte in der Motorrad- und Batterietechnologie hat TecMate in den letzten 30 Jahren zahlreiche OptiMate-Batterieladegeräte entwickelt.

Die OptiMate-Batterieladegeräte der 2024er Serie für Powersport-Anwendungen sind in drei Gruppen unterteilt – **EASY**, **MORE** und **BEST** – je nach Funktion, Beliebtheit und dem Batteriewissen des Fahrers.

DIE PRODUKTGRUPPE EASY

Alle OptiMate DUO Batterieladegeräte in dieser Gruppe können die 12-V-Batterie eines abgestellten Fahrzeugs aufladen und warten. Sie sind bei Fahrzeugbesitzern beliebt, die sich mit den technischen Details der 12-V-Batterie in ihrem Fahrzeug nicht besonders gut auskennen und/oder sich eine kostengünstigere Wartungsoption wünschen.

Genauer gesagt sind sie dafür ausgelegt, eine 12-V-Pb/Blei-Säure-Batterie (geflutet, VRLA, AGM & GEL) oder eine 12,8 V/13,2 V LFP Lithium-Batterie (Lithium-Eisenphosphat / LiFePO4) automatisch aufzuladen und zu warten. Ihr Kunde muss lediglich das OptiMate DUO Batterieladegerät an die 12-V-Batterie seines Fahrzeugs anschließen, den Rest erledigt das Gerät.

Das OptiMate 1 DUO aus der Bronze-Serie (Art.-Nr. 3807-0488) ist das beliebteste Modell für die 24/7-Langzeitwartung jeder 12-Volt-Sportbatterie. Das OptiMate 2 DUO (Art.-Nr. 3807-0563) liefert einen schnelleren Ladestrom von zwei Ampere und wartet die Batterie. Das OptiMate 2 DUO wird

auch als Zwei- (Art.-Nr. 3807-0581) und Vier-Bank-Modell (Art.-Nr. 3807-0580) angeboten.

Verfügt Ihr Kunde an dem Ort, an dem er sein Fahrzeug abstellt, nicht über einen Wechselstromanschluss, so bietet die Off-Grid-Serie mit dem OptiMate SOLAR DUO 10W (Art.-Nr. 3807-0542) die ideale Lösung für die Wartung jeder 12-Volt-Batterie im Motorsport. Es sind auch größere 20-W- und 40-W-Panels erhältlich.

Es gibt das Gerät auch in der Version OptiMate DC DUO (Art.-Nr. 3807-0339), das Strom von einem 12-Volt-Fahrzeugsystem oder einer separaten 12-Volt-Batterie bezieht. Ideal, wenn das Fahrzeug in einer Tiefgarage abgestellt wird oder Ihr Kunde unterwegs eine 12-Volt-Batterie aufladen möchte (z. B. ein Motorsportfahrzeug auf einem Anhänger oder auf der Rennstrecke). Das Gerät kann auch das intelligente Batteriemanagementsystem (BMS) einer LFP-Lithium-Batterie zurücksetzen.

DIE PRODUKTGRUPPE MORE

Die Batterieladegeräte in dieser Gruppe sind auf die jeweilige Batteriechemie abgestimmt, sodass sie den richtigen Wiederherstellungsmodus anwenden können, um die angeschlossene, entladene Batterie sicher wieder zum Leben zu erwecken.

Diese Gruppe ist bei Motorrad-Herstellern oder versierten Fahrern sehr beliebt, die ein Batterieladegerät bevorzugen, das für die spezifische Batterie in ihrem Fahrzeug ausgelegt ist.

Die Silver-Serie des OptiMate 3 (Art.-Nr. 3807-0253) kann 12-V-Pb/Blei-Säure-Batterien (geflutet, VRLA, AGM & GEL)



OptiMate 1 DUO



OptiMate Lithium 4s

wiederherstellen, laden, testen und warten. Das OptiMate 3 ist auch als Zwei- (Art.-Nr. 3807-0308) und Vier-Bank-Modell (Art.-Nr. 3807-0309) erhältlich.

Das OptiMate Lithium 4s 0,8 A der LITHIUM-Serie kann das BMS zurücksetzen und dann einen 12,8 V/13,2 V LFP (Lithium-Eisenphosphat / LiFePO4) Lithium-Ionen-Akku wiederherstellen, laden, testen und warten. Es ist auch in der Vier-Bank-Version erhältlich.

DIE PRODUKTGRUPPE BEST

Die Gold-Serie des OptiMate 4 Quad-Programms vereint alle Funktionen der EASY- und MORE-Gruppe in einem einzigen intelligenten Batterieladegerät und kann die Batterie eines BMW-Motorrads über seine CAN-BUS-gesteuerte 12-V-Buchse warten. Dies macht es zur beliebten Wahl von BMW Motorradfahrern und Fahrern anderer Marken, die ein einziges Batterieladegerät bevorzugen, das alles kann.

Beim OptiMate 4 Quad stehen vier Programme zum Wiederherstellen, Laden, Testen und Warten von 12-V Pb-/Blei-Säure-Batterien (geflutet, VRLA, AGM und GEL) oder LFP-Lithium-Batterien (Lithium-Eisenphosphat/LiFePO4) mit 12,8 V/13,2 V direkt im Fahrzeug oder extern sowie zum Laden, Testen und Warten über die CAN-BUS-gesteuerte 12-V-Buchse von BMW Motorrädern zur Auswahl.

Es werden zwei Modelle mit identischer Funktionsweise angeboten. Das Standardprogramm des OptiMate 4 Quad (Art.-Nr. 3807-0648) umfasst einen Lenkerhaken, einen Satz Batterieclips und einen separaten abgesicherten



OptiMate 4 Quad

Batteriekabelbaum. Die Premium-Edition des OptiMate 4 Quad-Programms (Art.-Nr. 3807-0649) umfasst zudem einen SAE-zu-DIN-Steckeradapter, der den Anschluss an die 12-V-Buchse von BMW und Triumph Motorrädern ermöglicht. ■

Wählen Sie Ihr OPTIMATE Ladegerät

Lernen wie



AM BESTEN



EINFACH

MEHR





Reibungslose Wartung

Die nächste Generation der Automatikkupplungen

Nie war schonendes Kuppeln so einfach. Rekluse ist bereits für seine automatischen Kupplungssysteme bekannt, und die neuen Autokupplungskits RadiusX und RadiusCX 4.0 sind mit der neuesten Technologie ausgestattet – für ein noch geschmeidigeres Einkuppeln und eine noch bessere Modulation.

Eine Automatikkupplung für ein Motorrad – einfach wunderbar. Die Kupplung wird dank der EXP-Scheibe in einem

logie EXP 3.0 vor etwa einem Jahrzehnt auf den Markt gebracht, und jetzt ist die EXP 4.0 da. Die neuen Automatikkupplungen von Rekluse haben jetzt eine direktere Kraftübertragung, eine längere Lebensdauer und eine verbesserte Funktionalität.

Die neue EXP 4.0-Scheibe ist in den Autokupplungskits RadiusX (Art.-Nr. 1130-0690) und RadiusCX 4.0 (Art.-Nr. 1130-0824) verbaut. Viele Fahrer, die bereits ein Rekluse Kupp-

lungskit mit der EXP 3.0-Scheibe besitzen, können problemlos aufrüsten, indem sie einfach die alte Scheibe gegen die neue austauschen.

Zu den Änderungen, die diese Weiterentwicklungen ermöglicht haben, gehört, dass das Basismaterial für die EXP-Scheibe verbessert wurde. Die EXP 4.0 ist aus einem Material gefertigt, das eine bessere Festigkeit in Hochtemperaturumgebungen bietet, was in Anbetracht der Hitze, die ein Kupplungssystem erzeugt, ein großer Vorteil ist. Die EXP 4.0-Scheibe wurde mit einer neu gestalteten Innenwand zusätzlich verstärkt – eine Änderung, die das Fahrgefühl verbessert und für positives Feedback sorgt.

Die Designer von Rekluse haben sich zudem an den TorqDrive-Kupplungsscheiben orientiert, die in den Kits enthalten sind. Die EXP-Scheibe hat nun das gleiche Reibungsdesign wie diese Scheiben. Dank dieses Designs kann sich die EXP 4.0-Scheibe mit dem Ölfluss des Kupplungspakets synchronisieren, was zu einer verbesserten Kühlung und Konsistenz führt.

Was bei der EXP 4.0-Scheibe außerdem geändert wurde, ist das weiterentwickelte „Keil“-Design. Bei der vorherigen Version der Scheibe erfolgte das Ein- und Auskuppeln durch eine Gleitbewegung. Jetzt läuft der Keil mit eingebauten Bolzen, statt zu gleiten. Dies führt zu einer sanfteren Bewegung – und sanfter bedeutet, dass sie sofort einrastet und die Kraft besser auf das Hinterrad übertragen wird.

Doch das ist nicht die einzige Änderung, die am Keil-Setup gemacht wurde. Fahrer haben nun die Möglichkeit, zwischen einem leichten, mittleren oder schweren Keilgewicht zu wählen. Eine weitere Option, die zusätzlich zu den bereits erhältlichen Tellerfedern angeboten wird. Für den Fahrer ist es jetzt einfacher denn je, seine Rekluse Automatikkupplung an seinen Motor und Fahrstil anzupassen. ■



Die neue EXP 4.0-Scheibe von Rekluse wurde entwickelt, um ein sanfteres, unmittelbares Einrasten und eine bessere Kraftübertragung auf das Hinterrad zu gewährleisten. Sie ist in den Autokupplungskits RadiusX und RadiusCX 4.0 verbaut.

automatischen Kupplungssystem von Rekluse drehzahlabhängig ein- und ausgekuppelt, sodass man beim Anfahren, Anhalten und in anderen Situationen nicht mehr am Hebel ziehen muss. Die Möglichkeit, anzufahren und anzuhalten, ohne den Kupplungshebel betätigen zu müssen, ermöglicht dem Fahrer ein kontrollierteres Fahren. Dies ist insbesondere dann von Vorteil, wenn man in unwegsamem Gelände unterwegs ist.

Die EXP-Scheibe gibt es schon seit einiger Zeit, aber diese neueste Version markiert eine neue Generation der Perfektionierung. Rekluse hat seine Autokupplungstechno-

Die Corona-Pandemie hat zu einem überraschenden Wendepunkt in der Motorsportbranche und zu unvorhersehbaren Problemen geführt. Durch den plötzlichen Aufschwung beim Fahren und Umbauen wurden Herausforderungen in der Produktion geschaffen, die sich über mehrere Saisons hinweg fortsetzen sollten. Trotz aller Hürden haben engagierte Unternehmen wie Moto Tassinari die Leidenschaft ihrer Kunden immer wieder in den Fokus gerückt.

Der Begriff „VForce-Membranen“ wird von 2-Takt-Fahrern seit Generationen verwendet, wenn es um die Liste der Upgrades für Dirtbikes mit Vormischung geht. Als die vierte Generation der VForce auf den Markt kam, baute sie auf einem soliden Fundament auf, das mit der VForce3 (Art.-Nr. 1008-0271) gelegt wurde. Bezogen auf das Design der VForce4 scherzt das Team von Moto Tassinari: „Das Einzige, was wir nicht verändert haben, ist der Lochkreis.“ Auch wenn das vielleicht ein wenig flapsig klingen mag, so steckt doch eine Menge Wahrheit darin.

Das Team von Moto Tassinari hat der VForce4 (Art.-Nr. 1008-0283) eine ganze Reihe neuer Features und Materialien verpasst, um sie noch leistungsfähiger zu machen. Die überarbeitete Form der Membranspitze sorgt für eine höhere Luftgeschwindigkeit, ein völlig neues Membransystem mit Kohlefaser und vorgeformten Plättchen, die eine bessere Abdichtung bewirken und die Anschlagflächen progressiv verzögern, wodurch die Haltbarkeit erhöht wird. Insgesamt brachte die vierte Generation eine verbesserte Luftzufuhr – und damit auch mehr Leistung.

Dies führte zur Entwicklung der VForce4R, bei der die Oberfläche des Käfigs mit Gummi überzogen wurde, um die Lebensdauer der Membranplättchen weiter zu erhöhen und gleichzeitig eine größere Dichtfläche zu schaffen. Die 4R hat sich als eine treibende Kraft der modernen 2-Takt-Induktionsleistung erwiesen, aber die Auswirkungen von Corona haben einen bleibenden Eindruck hinterlassen.

Doch Moto Tassinari hat sich diesen Herausforderungen gestellt und das neueste VForce4X-System (Art.-Nr. 1008-0360) entwickelt. Welche Gründe haben also dazu geführt, dass eine neue Generation der VForce entwickelt wurde? Nun ja, die Gummiauflage der VForce4R, die für eine verbesserte Haltbarkeit gesorgt hat, war eine der wenigen Komponenten, die von einem externen Zulieferer stammen. Aufgrund der damaligen Probleme in der Lieferkette wurde dies zu einem großen Problem, sodass Moto Tassinari die VForce4R-Einheiten nicht fertigstellen konnte und die verunsicherten Kunden leer ausgingen.



Für die VForce4X hat Moto Tassinari sein Signature-Produkt komplett überarbeitet: Die Oberfläche des Membrankäfigs wurde neu gestaltet. Zudem wurde eine neue Kombination von Plättchen entwickelt, um ihre Lebensdauer zu erhöhen. Mit dem neuen Design wurde auch der Produktionsprozess geändert, wodurch der Produktpreis für die Kunden gesenkt werden konnte.

Und wie wurde dieses Problem gelöst? Moto Tassinari hielt an seiner Tradition fest, jeden einzelnen Schritt des Herstellungsprozesses zu kontrollieren, und machte sich daran, ein neues Membranventil zu entwickeln, das die gleiche lange Lebensdauer wie das 4R-Ventil aufweisen sollte, ohne dabei auf Drittanbieter angewiesen zu sein.

Die VForce4X, die von Moto Tassinari komplett in Eigenregie hergestellt wird, ist das Ergebnis dieses neuen Designs, das sich durch eine völlig neue Oberfläche des Membrankäfigs und eine neue Kombination von Plättchen auszeichnet. Dieser Meilenstein erhöht die Lebensdauer der Plättchen der VForce4X. Gleichzeitig entfällt ein zusätzlicher Schritt im Produktionsprozess, sodass die Einsparungen bei den Herstellungskosten an den Kunden weitergegeben werden können.

VForce4X Membranblöcke sind für viele beliebte 2-Takt-Modelle von GASGAS, Husqvarna, KTM und Yamaha erhältlich, darunter auch für viele der österreichischen TPI- und TBI-Motoren. ■



Gute Fahrt

Highlights aus der Road-Kollektion 2024

Das neueste Produktsortiment von Alpinestars an Motorradbekleidung überzeugt durch eine beeindruckende Kombination aus bahnbrechender Innovation, fortschrittlichem Material und hochentwickelter Technologie.

Der Meta Road v2 (Art.-Nr. 3405-3411) wurde für ganztägigen Komfort und gelegentliche Lafeinheiten auf jeder Art von Untergrund oder Gelände entwickelt. Er ist langlebig, leicht und atmungsaktiv. Um einen Schuh zu entwickeln, der den

dieser Jacke mit vorgeformten Armen sorgt für maximalen Komfort in der Fahrposition. Durch das herausnehmbare, gesteppte Thermofutter lässt sich die Textiljacke an die jeweiligen Bedingungen anpassen und ist somit ein vielseitiger Begleiter bei jedem Wetter.

Diese Jacke wurde so optimiert, dass sie höchsten Tragekomfort bietet. Sie ist mit einer 3D-Pattern-Silhouette ausgestattet, um einen natürlichen Materialfluss an den Schultern und Ellbogen zu schaffen, der für ein tolles Fahrgefühl sorgt.



Andes Air Drystar Jacke



T-GP Plus R v4 Jacke

ganzen Tag über getragen werden kann – ob beim Gehen, Knien oder Stehen, auf allen Arten von Untergründen – wurden alle Bestandteile optimiert. Der Meta Road v2 ist der ideale Schuh für die Arbeit im Rennteam.

Der Schuh zeichnet sich durch eine Vielzahl wichtiger Designelemente aus, wie beispielsweise das leichte und atmungsaktive Obermaterial aus Mesh, das für eine optimale Luftzufuhr sorgt, und die nahtlose Mikrofaser-Hauptkonstruktion, die eine verbesserte Haltbarkeit und strukturelle Festigkeit gewährleistet. Das Slip-on-Design mit breitem Zehenbereich bietet viel Platz, sodass die Zehen beim Knien gespreizt werden können, was für höchsten Tragekomfort sorgt. Durch eine spezielle Einlage in der Zwischensohle unter der Ferse wird der Schuh zusätzlich gedämpft und bleibt lange weich.

Die Jacke T-GP Plus R v4 (Art.-Nr. 2820-6622) wurde ebenfalls mit höchster Sorgfalt entwickelt. Die sportliche Passform

Weitere Merkmale sind die Kombination aus 450D-Poly-Gewebe und 600D-Verstärkungen in kritischen Bereichen, die Strapazierfähigkeit, Abriebfestigkeit und Komfort gewährleisten. Ergonomische Stretch-Shell-Einsätze sorgen für eine verbesserte Passform. Durch das herausnehmbare Thermofutter lässt sich die Jacke ganz bequem an die jeweiligen Wetterbedingungen anpassen. Integrierte DFS Lite Schulterprotektoren bieten Reibungskontrolle und Nucleon Flex Plus Schulter- und Ellenbogenprotektoren bieten optimalen Aufprallschutz.

Auch an Tourenfahrer wurde gedacht. Die Andes Air Drystar® Jacke (Art.-Nr. 2820-6577) und die Hose (Art.-Nr. 2855-0677) wurden entwickelt, um optimalen Schutz, Komfort, Luftzufuhr und eine optimale Belüftung bei hohen Temperaturen zu gewährleisten. Die Kombi lässt sich auch schnell und einfach an kühlere Temperaturen und nasses Wetter anpassen, was sie zur idealen Kombi für Touren zu jeder Jahreszeit macht.

Die Jacke bietet bei jeder Straßenlage eine optimierte Passform mit verkürzter Länge und einer konturierten Unterkante sowie vorgeformten Armen für mehr Fahrkomfort und weniger Ermüdung. Großflächige Einsätze aus 2D-Mesh im Brustbereich, an den Innenseiten der Arme und am Rücken sorgen für Luftzufuhr und Belüftung bei warmen Temperaturen.

Die Andes Air Drystar Hose ist außerdem großflächig mit Mesh ausgestattet und die vorgeformten Hosenbeine sorgen mehr Komfort und weniger Ermüdung. Die Hose ist mit Cargo-Taschen ausgestattet, was nützlich und zugleich praktisch ist. ■



Alpinestars Meta Road v2 Schuhe



Cooler Freizeitkleidung

Vom Motorsport Inspiriert



Die Sportswear-Kollektion für das Frühjahr 2024 von Alpinestars bietet eine Auswahl moderner, kultiger Streetwear – eine Hommage an den Rennsport. Das Lineup umfasst eine Vielzahl von Outfits, darunter zahlreiche Hoodies und T-Shirts.

Alpinestars, die Kultmarke, die bei Champions und Motorsportfans gleichermaßen beliebt ist, stellt die Sportswear-Kollektion Frühjahr 2024 vor – eine Kombination aus moderner, kultiger Streetwear und funktionellem Design. Die Sportswear-Kollektion SPR/24 von Alpinestars ist mehr als nur Kleidung – ein Statement für Identität, eine Hommage an die Tradition der Marke und das unaufhaltsame Streben nach Spitzenleistungen.

Die 2024er Frühjahrskollektion umfasst ein vielfältiges Angebot an Jacken, Hoodies (Art.-Nr. 3050-6709), T-Shirts (Art.-Nr. 3030-23670) und Caps und lädt die Fans ein, ihre Leidenschaft für den Motorsport auch jenseits der Rennstrecke zu zeigen. Mit einer sorgfältig abgestimmten Mischung aus Tradition und Kreativität bringt die neue Kollektion Alpinestars an die Spitze von Lifestyle und Streetculture. Die Sportswear-Kollektion ist in drei Linien unterteilt: Performance, Racing und Iconic, die jeweils ihren eigenen Charme haben.

Die **Performance** Linie wurde als ideale Ergänzung zu einem aktiven Lifestyle entwickelt. Für Motorsportfans, die ständig in Bewegung sind, bietet die Performance Linie eine stylische Kombination aus Haltbarkeit, geringem Gewicht und Komfort.

Die **Racing** Linie bringt die Motorsport-Community in die Welt des Rennsports und bietet Styles, die – inspiriert von den wichtigsten Rennstrecken und Fahrerlagern weltweit – entwickelt wurden.

Die **Iconic** Linie ist Ausdruck der 60-jährigen Erfolgsgeschichte von Alpinestars im Motorsport und steht für das ständige Streben des Unternehmens, in Sachen Sicherheit neue Maßstäbe zu setzen.

Der Rucksack Alpinestars AMP3 (Art.-Nr. 3517-0525) ist der perfekte Begleiter. Er ist auf Funktionalität ausgelegt und eignet sich für den Transport von Ausrüstung – nicht nur, wenn Sie mit dem Motorrad unterwegs sind. Der Rucksack AMP-3 verfügt über ein Fassungsvermögen von insgesamt 17 Litern. Er ist aus strapazierfähigem Tech-Gewebe mit strukturierten,



Der Rucksack Alpinestars AMP3 ist der perfekte Begleiter. Er ist auf Funktionalität ausgelegt und eignet sich für den Transport von Ausrüstung – nicht nur, wenn Sie mit dem Motorrad unterwegs sind.

gepolsterten Seitenwänden und Verstärkungen im unteren Bereich gefertigt, um ihn wie eine Tasche aussehen zu lassen. Die langen, durchgehenden Reißverschlussöffnungen ermöglichen einen einfachen und bequemen Zugriff.

Weitere wichtige Designmerkmale sind ein Magnetverschluss im Brustbereich, der auch mit Handschuhen leicht zu bedienen ist, sowie breite, verstellbare Schultergurte, die die Last gleichmäßig auf der Brust verteilen und so für mehr Komfort sorgen und Ermüdung vorbeugen. Die an drei Seiten zu öffnenden Reißverschlüsse ermöglichen auch mit Handschuhen einen schnellen und einfachen Zugriff. Außerdem gibt es ein Innenfach mit Gummizug für Brieftasche und Laptop sowie ein praktisches Staufach. Zwei elastische, halboffene Außentaschen bieten Stauraum für Wasserflaschen oder andere Utensilien, und vier verstellbare Kompressionsgurte an der Außenseite sorgen für Kompaktheit. ■



CLICK / SCAN



Aufladen und los

Rampen und Räder für den Offroad-Einsatz



Das 23X Rad ist hart im Nehmen und ist ideal, um schwere Lasten zu transportieren. Gleichzeitig besticht es durch ein stylisches, leistungsorientiertes Design für alle, die gerne mit dem UTV unterwegs sind.



Das 24X Rad von Moose Utility Division und Moose Racing ist aus leichtem Aluminium hergestellt und in den Farben Bronze matt und Schwarz glänzend erhältlich.

Die Frühjahrssaison hat begonnen, und das heißt: Alle ATV- und UTV-Begeisterten machen sich auf den Weg in ihre Lieblingsfreizeitgebiete. Und diejenigen, die ihr Fahrzeug beruflich nutzen, werden in den kommenden Monaten wahrscheinlich viele Überstunden machen. Doch ganz unabhängig davon, wie das Fahrzeug eingesetzt wird, ist es für die Fahrer wichtig, dass sie über Zubehör verfügen, das sie – und ihr Fahrzeug – ans gewünschte Ziel bringt.

Moose Utility Division sorgt dafür, dass Fahrer das Beste aus ihren ATVs und UTVs herausholen können – ganz gleich, ob das Fahrzeug für die Arbeit oder nur zum Spaß genutzt wird. Neben zwei neuen Rädern hat das Unternehmen auch zwei Auffahrrampen im Angebot, die das Aufladen und den Transport von Fahrzeugen erleichtern.

Die zweifach faltbare Aluminiumrampe (rechts) und die gewölbte, faltbare Aluminiumrampe (links) von Moose Utility Division sind zwei großartige Optionen für das Be- und Entladen von Fahrzeugen aus Lastwagen, Anhängern oder Transportern.



Das Branding von Moose Racing zielt die neuen Räder 23X und 24X. Diese speziell für UTV konzipierten Räder tragen die Handschrift von Moose Utility Division und Moose Racing. Die Räder sind hart im Nehmen und ideal, um schwere Lasten zu transportieren. Gleichzeitig bestechen sie durch ein stylisches, leistungsorientiertes Design. Das macht sie zur perfekten Wahl für Fahrer, die das Beste aus beiden Welten wollen.

Sowohl das 23X als auch das 24X sind aus Aluminium gefertigt und zeichnen sich durch ihr geringes Gewicht und ihre Langlebigkeit aus. Das 23X (Art.-Nr. 0230-1377) ist in schwarzem Satin-Finish erhältlich, während es das 24X (Art.-Nr. 0230-1381) sowohl in mattem Bronze als auch in glänzendem Schwarz gibt.

Wie alle Räder von Moose Utility Division und Moose Racing, wird auch hier jedes einzelne Rad während der Produktion geröntgt, um sicherzustellen, dass die Qualität stimmt. Fahrer können diese Räder mit gutem Gewissen kaufen, da sie wissen, dass alle gründlich geprüft wurden.

Mit Hilfe einer Auffahrrampe von Moose Utility Division können diese Räder ein Fahrzeug problemlos auf einen Lkw oder Anhänger ziehen. Sowohl die gewölbte, faltbare Aluminiumrampe (Art.-Nr. 3910-0017) als auch die zweifach faltbare Aluminiumrampe (Art.-Nr. 3910-0002) sind dank ihres Designs und der witterungsbeständigen Aluminiumkonstruktion langlebig und leicht. Die stangenförmige Oberfläche bietet eine bessere Traktion, sodass das Beladen auch nach einem Tag durch Schlamm und Dreck keine Probleme bereitet. Beide Auffahrrampen haben gummierte EZ-Grip-Auflageflächen und sind mit Nylonurten ausgestattet. Auf diese Weise kann jede Rampe sicher montiert werden, ohne dass man sich Sorgen machen muss, den Lack zu zerkratzen.

Die gewölbte, klappbare Aluminiumrampe besteht aus zwei separaten Rampen, die genau auf die Breite des zu be- oder entladenden Fahrzeugs abgestimmt werden können. Aus der zweifach faltbaren Aluminiumrampe wird eine große Rampe, die sich in zwei Hälften falten lässt, um sie leichter aufzubewahren. ■





Bremsscheiben für Weltmeister

Eine Off-Road Hinterrad-Bremsscheibe für mehr Leistung

Wenn man in mehreren Branchen tätig ist, profitiert man unter anderem von der Möglichkeit, Technologien plattformübergreifend zu nutzen und anzupassen. Nach dem Erfolg seiner Shark Bremsscheibe für Fahrräder wollte Galfer die gleiche Konstruktionstechnik nun auch bei Offroad-Motorrädern anwenden. Und heraus kam die innovative Shark Hinterradbremsscheibe.

Wie bereits zahlreiche andere Produkte von Galfer, wurde auch die Shark Bremsscheibe durch intensive Zusammenarbeit mit professionellen Rennfahrern in verschiedenen Offroad-Wettbewerben für den Offroad-Einsatz angepasst. Das Ergebnis ist nicht nur eine hochwirksame neue Bremsscheibe, sondern auch gleich drei Weltmeistertitel.

Steve Holcombe holte sich den Titel bei den EnduroGP- und E2-Weltmeisterschaften 2023

Die innovative Shark Hinterradbremsscheibe von Galfer zeichnet sich durch ein einteiliges Design aus, das eine höhere Festigkeit und eine bessere Wärmekapazität bietet. Sie verfügt außerdem über kleine Ventillöcher und Finnen, die die Wärmeableitung unterstützen und die Lebensdauer der Bremsbeläge verlängern können.

mit einer Galfer Shark Bremsscheibe an seinem Beta Werksteam Motorrad. Sein Teamkollege Brad Freeman gewann den Titel in der Kategorie E3, ebenfalls mit Hilfe dieser revolutionären neuen Bremsscheibe.

Das Team von Galfer hat die Offroad-Version der Shark Bremsscheibe entwickelt, um das Problem der Überhitzung an der Hinterradbremse zu lösen. Dieses Problem tritt vor allem bei Enduro-Rennen auf, bei denen die Bremsen über einen längeren Zeitraum einer höheren Belastung ausgesetzt sind. Die Shark Bremsscheibe verhindert, dass die Bremsflüssigkeit zu heiß wird und sorgt so für eine gleichmäßigere Temperatur der Bremsen, was wiederum eine präzisere Bremsleistung ermöglicht. Dies ist besonders bei Rennen auf hartem, trockenem Untergrund von Vorteil.

Im Zusammenspiel der Finnen mit den kleinen Ventillöchern in der Shark Bremsscheibe (Art.-Nr. 1710-4640) wird die Hitzeentwicklung reduziert, während das äußere Wellendesign und die seitlichen Öffnungen eine starke und gleichmäßige Bremsleistung ermöglichen. Indem die Kontaktfläche an der Oberfläche der Bremsscheibe vergrößert wird, wird die Wär-

meableitung optimiert. Ein weiterer Vorteil dieses Designs ist, dass die Bremsbeläge länger halten. Nach Angaben von Galfer kann die Shark Bremsscheibe die Lebensdauer der Bremsbeläge unter normalen Bremsbedingungen um 25 bis 40 Prozent verlängern.

Die Shark Bremsscheibe ist aus einem Stück gefertigt, um die Festigkeit zu erhöhen. Sie ist außerdem dicker als eine

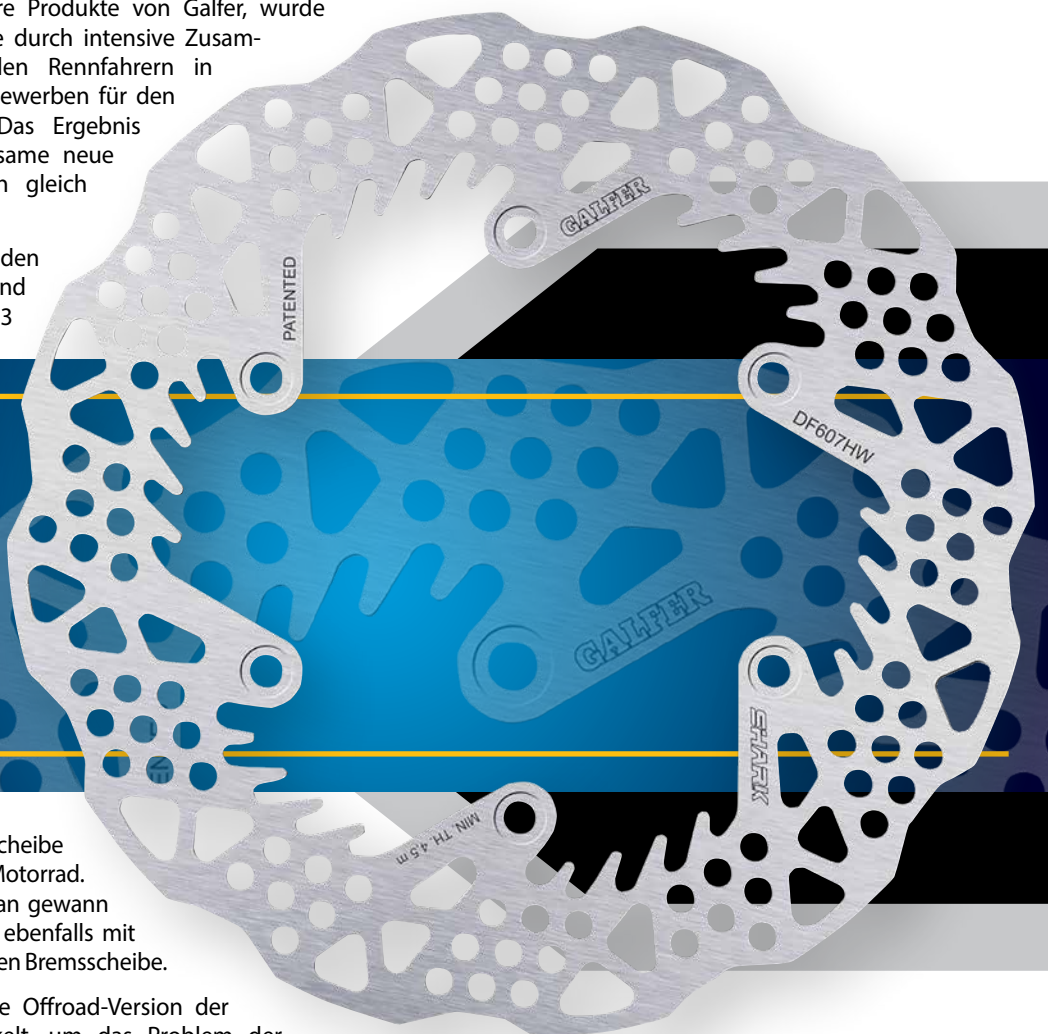

typische Hinterradbremsscheibe. Durch dieses dickere Design wird die Festigkeit erhöht und die Wärmekapazität verbessert.

Diese Designmerkmale verleihen der Hinterradbremsscheibe eine hohe Stabilität und Beständigkeit. So können Fahrer aller Kategorien, vom Freizeit- bis zum Spitzenfahrer, darauf vertrauen, dass ihre Hinterradbremse sie mit Leichtigkeit ins Ziel bringt.

Derzeit ist die Galfer Shark Bremsscheibe für die gängigsten Enduro- und Motocross-Motorradmodelle erhältlich, mit besonderem Fokus auf Beta, GASGAS, Honda, Husqvarna, KTM und Sherco. ■



Deutlich verbesserte Kontrolle Fußrasten für echte Abenteuer

Es ist immer wieder spannend, seinen Kunden Produkte vorzustellen, die wirklich neu und innovativ sind. Die neue TECH-X Enduro-Fußraste von GILLES Tooling ist ein solches Produkt, das durch seine Einzigartigkeit besticht. Die neu entwickelte Fußraste bringt mehr Grip und Kontrolle – ideal für Adventure-Motorräder. Sie sorgt für ein völlig neues Offroad-Fahrgefühl und bietet zusätzlichen Komfort bei längeren Fahrten.

Die TECH-X Enduro Fußraste (Art.-Nr. 1620-2536) des deutschen Unternehmens GILLES Tooling GmbH zeichnet sich durch ein markantes Design aus, bei dem die Basis an den serienmäßigen Befestigungspunkten am Rahmen angebracht wird, während die Fußraste selbst auf einem Gummilagersystem sitzt. So erhält die Fußraste eine eigene Dämpfung, die nicht nur Vibrationen und Stöße absorbiert, sondern auch bei der Fußbewegung des Fahrers leicht mitschwingt.

„Zusätzlich passen sich die Rasten dynamisch an die entsprechende Gewichtsverlagerung [des Fahrers] an, indem

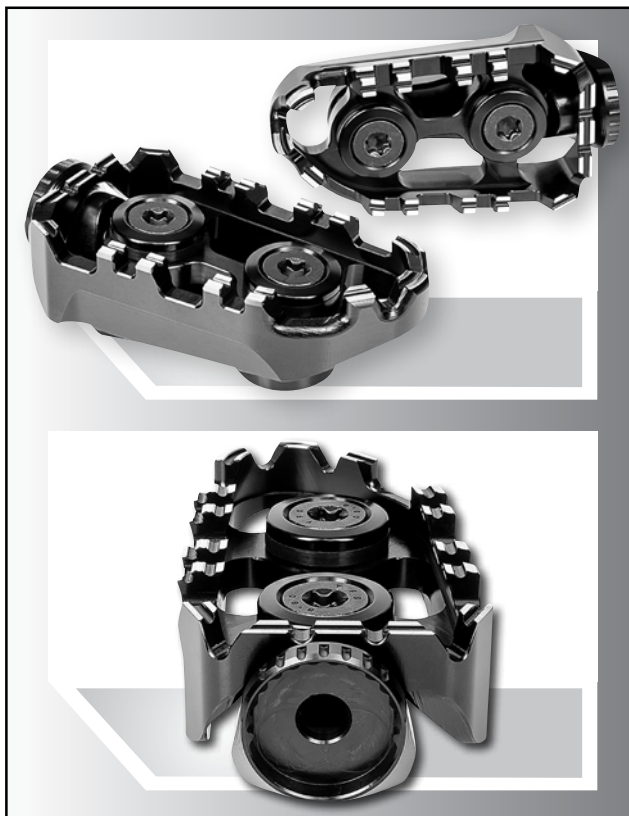

Die TECH-X Enduro Fußraste von GILLES Tooling verfügt über eine eigene Dämpfung, die nicht nur Vibrationen und Stöße absorbiert, sondern auch eine leichte Anpassung der Fußraste an die Fußbewegungen des Fahrers ermöglicht.

STREAMING VIDEO PLACEMENT

sie nach vorne oder hinten beweglich sind – begleitet von einem intelligenten Dämpfungssystem“, heißt es auf der Website von GILLES. „Unsere einzigartige Zackenstruktur sorgt für einen zuverlässigen Abrutschschutz und ermöglicht uneingeschränkte Konzentration auf die Straße.“

Der verbaute Elastomerdämpfer macht die TECH-X Enduro Fußraste einzigartig. Ralf Kahlenberger, Sales Manager bei GILLES Tooling, sprach über die Entwicklung der TECH-X Enduro und erklärte, dass es für das Team ein aufregender Moment war, die ideale Gummimischung für die Elastomere mit genau dem richtigen Maß an Bewegung zu finden.

„Ein spannender Prozess für unser R&D-Team. Und es war schon etwas Besonderes, als wir die richtigen Einsätze gefunden haben, die die gewünschte Bewegung der Raste ermöglichen“, erklärt Kahlenberger. „Am Ende des Entscheidungsprozesses steht immer das finale Design – Farben, Gravuren und Fräsungen. Bei der TECH-X Enduro Fußraste haben wir uns für ein zweifarbiges Design mit schwarzem Gehäuse und silbernen Kanten entschieden. Sie sehen wirklich sehr beeindruckend aus.“

GILLES Tooling beschreibt die reaktive Bewegung der TECH-X Enduro Rasten als „dynamische Anpassung an die Fußbewegungen“. Gleichzeitig soll die Sicherheit verbessert werden, indem das Abrutschen minimiert und der Komfort durch weniger Vibrationen erhöht wird.

Fußrastenanlagen von GILLES sind in der Motorradwelt eine feste Größe. Das von dem ehemaligen Rennfahrer Gerhard Gilles gegründete Unternehmen machte sich mit der Entwicklung von verstellbaren Fußrastenanlagen einen Namen und entwickelte sich zu einem Hersteller mit einer breiten Produktpalette. Später wurde GILLES offizieller Lieferant von BMW Motorrad, Suzuki und Yamaha. ■



CLICK / SCAN

Under Pressure Kühleraustausch leicht gemacht

Offroad-Motorräder sind so konstruiert, dass sie auch unter schwierigsten Bedingungen gut funktionieren. Aber wie jeder Motorradfahrer weiß, gibt es immer etwas, das repariert oder ausgetauscht werden muss. Motorräder, die viel gefahren werden, erfordern ständige Aufmerksamkeit. Denn nur so kann sichergestellt werden, dass auch alles so funktioniert, wie es soll. KSX ist der Meinung, dass die Wartung möglichst effizient und wirksam sein sollte. Aus diesem Grund bietet das Unternehmen eine Reihe von OEM-Ersatzkühlern an, die den Motor kühlen halten.

Zu den neuesten Kühlern von KSX gehören zwei, die auf die Offroad-Motorräder der Jahrgänge 2023 und neuer von Husqvarna und KTM sowie auf die GASGAS-Modelle von 2024 ausgelegt sind. Diese beiden Kühler sind mehr als nur Ersatz

KSX erfuh von Motorradfahrern, die über diese Problematik berichteten. Und obwohl es wie eine Kleinigkeit erscheinen mag, so wird es für den Fahrer zu einem echten Ärgernis, wenn er sein Motorrad warten möchte. Als KSX seine Ersatzkühler für diese Modelle von GASGAS, Husqvarna und KTM auf den Markt brachte, gehörte die klassische Metallkappe mit den Flügeln auch dazu.

Mit dem KSX Kühler für die rechte Seite (Art.-Nr. 1901-0935) und dem Kühler für die linke Seite (Art.-Nr. 1901-0934) erhalten Kunden den für diese Modelle gewünschten Komfort.

KSX ist Spezialist in der Kategorie Kühler und bietet eine breite Palette von Produkten für Offroad-Motorräder an. Unter den mehr als 200 Modellzuweisungen sind einige der neuesten Kühler für Yamaha YZ450F Motorräder der Jahrgänge 2023 und



KSX hat OEM-Ersatzkühler für die Offroad-Motorräder von Husqvarna und KTM ab Baujahr 2023 sowie für die GASGAS-Modelle ab Baujahr 2024 im Sortiment. Sie sind nicht nur besser als die Originalteile, sondern verfügen auch über die beliebten klassischen Metallkappen mit Flügeln.

für das Original, denn sie sind eine echte Verbesserung gegenüber der Serienversion.

Ab 2023 liefen die Motorräder aller drei Hersteller mit einer kleinen, aber bedeutenden Änderung vom Band: Die Kühlerdeckel unterschieden sich von denen der vorherigen Versionen. Anstelle der üblichen Metallkappe mit Flügeln hatten diese neueren Motorradmodelle zylindrische Kappen aus Kunststoff.

Das Design der Metallkappe erleichtert das Abnehmen und das sichere Wiederaufsetzen der Kappe, um zu gewährleisten, dass die Dichtung fest abschließt und der Kühler ordnungsgemäß funktioniert. Ohne dieses Flügeldesign ist es jedoch viel schwieriger, die Kappe richtig aufzusetzen.

neuer sowie für YZ250F Modelle aus dem Jahr 2024. Die Abmessungen jedes KSX Kühlers entsprechen den Abmessungen der OEM-Teile, was den Austausch besonders einfach macht.

Parts Europe vertreibt seit 2015 Teile von KSX, und das Angebot umfasst mehr als nur Kühler. So sind beispielsweise Betriebsstundenzähler, Montagesätze für Betriebsstundenzähler und Gabel-Entlüftersets aus dem Sortiment von KSX erhältlich.

Auch Kühlerschlauch-Sets sind im Katalog zu finden. Und für Fahrer, die keinen kompletten Kühler benötigen, aber gerne die traditionelle Metallkappe mit Flügeln hätten, gibt es diese als separates Produkt bei KSX. Der KSX Kühlerdeckel (Art.-Nr. 1903-0020) besteht aus einem hochwertigen Federdraht, der einen gleichmäßigen Abblasedruck gewährleistet. ■



Höchste Bremsleistung

Ersatz-Bremsscheiben in hochwertiger OEM-Qualität

„Man sollte nur so schnell fahren, wie man bremsen kann“ – heißt es doch so oft, richtig? Nun, wenn dem so ist, hat Moto-Master seit 1997 Fahrern die Möglichkeit gegeben, schneller zu fahren. Getreu dem Motto „Stopping the World's Fastest“ hat Moto-Master sein Angebot an Bremsscheiben der beliebten Nitro-Serie erweitert, die das Unternehmen als „idealen, preiswerten OEM-Ersatz“ bezeichnet.

Die Bremsscheiben aus der Nitro-Serie (Art.-Nr. 1711-2252) für Dirtbikes sind seit langem fester Bestandteil des umfangreichen Sortiments von Moto-Master. Die Bremsscheiben

Für ATV-Fahrer ist die Nitro Offroad-Serie in der Ausführung „starr“ aus Edelstahl erhältlich und bietet ein großzügiges Sortiment an Ersatzteilen für Einsteiger in die Welt der Allradfahrzeuge.

Mit der Einführung der Nitro Road-Serie hat die Nitro-Familie ihr Angebot nun auch auf den Straßenmotorrad-Markt ausgeweitet. Die Bremsscheibe in der Ausführung „schwimmend gelagert“ besteht aus einem Außenring aus speziell gehärtetem Qualitäts-Edelstahl mit beidseitigem Schliff. Der schwarz eloxierte innere Träger ist aus CNC-bearbeitetem Aluminium gefertigt und durch Floater aus Edelstahl mit der äußeren



Mit der Nitro MX Floating Bremsscheibe von Moto-Master kann der Fahrer die Bremsleistung erhöhen und das Fahrgefühl verbessern.

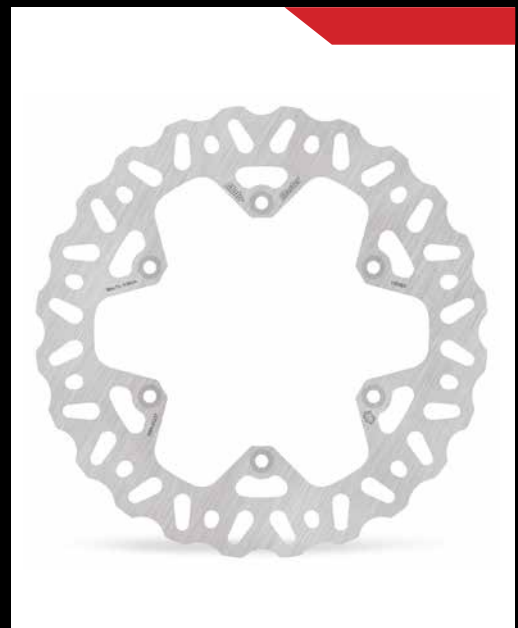

In der einfachen starren Ausführung verfügt die Offroad-Bremsscheibe aus der Nitro-Serie von Moto-Master über integrierte Belüftungsschlitze, um die Kühlung und Reinigung der Bremsbelag-Kontaktfläche zu unterstützen.

aus der Nitro-Serie sind besonders für preisbewusste Käufer interessant, die ihre Originalscheiben ersetzen möchten. Sie sind in den Ausführungen „starr“ und „schwimmend gelagert“ erhältlich. In der einfachen starren Ausführung verfügt die Offroad-Bremsscheibe aus der Nitro-Serie über integrierte Belüftungsschlitze, um die Kühlung und Reinigung der Bremsbelag-Kontaktfläche zu unterstützen. Sie sind aus speziell gehärtetem, hochwertigem Edelstahl gefertigt.

Und wenn der Kunde bereit ist, noch ein wenig mehr zu bezahlen, kann er mit der Nitro MX Floating Bremsscheibe die Bremsleistung erhöhen und das Fahrgefühl verbessern. „Schwimmend gelagert“ bedeutet, dass der Innenring aus Aluminium und der Außenring aus Stahl gefertigt sind – eine Kombination, die zu einer deutlich verbesserten Wärmeableitung führt. Die schwimmend gelagerte Nitro MX Bremsscheibe bietet außerdem den Vorteil, dass sie die gleiche Gesamtgröße wie die Serienbremsscheibe hat und keinen Adapter für den Bremssattel benötigt.

Bremsscheibe verbunden. Dieses Einstiegsangebot deckt eine breite Palette an beliebten Straßenmotorrädern ab.

„Die neuen Bremsscheiben aus der Road-Serie von Moto-Master richten sich an Kunden, die auf der Suche nach einem Ersatz für ihr Straßenmotorrad sind, aber nicht zu viel Geld für eine Bremsscheibe ausgeben wollen (oder können)“, erklärt Jöran Harkema, Operations Manager bei Moto-Master Europe. „Preislich ist sie mit den OE-Bremsscheiben vergleichbar, was wahrscheinlich der Grund dafür ist, dass sich unsere Verkäufe im letzten Jahr so gut entwickelt haben.“

Der Firmensitz von Moto-Master befindet sich in den Niederlanden, wo sich auch die gesamte R&D, die Produktion und die Lagerräume befinden. Moto-Master hat eine große Auswahl an Bremsscheiben auf Lager – und darauf ist das Unternehmen sehr stolz. ■





Zurück zu den Rallye-Wurzeln

Das Special Edition Bike erhält ein Reifen-Upgrade

Das Beste an Adventure-Bikes ist zweifellos, dass man überall hinfahren kann. Und nur weil eine Straße nicht asphaltiert ist, ist das noch lange kein Grund, die Fahrt zu beenden. Und damit das auch gut klappt, braucht man die richtigen Reifen. Der Dunlop Trailmax Raid ist ein echter 50/50-Reifen – entwickelt für sicheres Fahren im Gelände, ohne jedoch Kompromisse in puncto Halt und Stabilität auf der Straße einzugehen.

Es ist unschwer zu erkennen, warum Suzuki Italien Dunlop Trailmax Raid Reifen für das Sondermodell V-Strom 800DE Djebel von Suzuki ausgewählt hat. Dieses Rallye-inspirierte und auf der Motor Bike Expo in Verona, Italien, präsentierte Motorrad wartet mit einer Fülle an Verbesserungen auf, die ganz auf die Adventure-Modelle zugeschnitten sind – und hier darf die Bereifung natürlich nicht fehlen.

Das Design der V-Strom erinnert an die Enduro-Motorräder von Suzuki, die in den 1980er und 90er Jahren den Rallesport dominierten. Als Anspielung auf die DR-Zs, die seinerzeit bei der Rallye Dakar an den Start gingen, hat die V-Strom einen speziellen Dekorsatz erhalten, der an diese Ära erinnert.

Doch das allein macht ein Motorrad natürlich noch nicht zu einer echten Sonderedition, die fit für die nächsten Abenteuer ist. Auf den 21- und 17-Zoll-Felgen der V-Strom 800DE Djebel sind Dunlop Trailmax Raid Reifen montiert. Im Vergleich zu den Trailmax Mixtour Reifen, die serienmäßig auf der V-Strom 800DE montiert sind, wird das Motorrad mit den Dunlop Trailmax Raid noch geländegängiger.

„Dass der Dunlop Trailmax Raid als wichtigstes Upgrade für die Sonderedition der V-Strom 800DE Djebel ausgewählt wurde, ist wirklich großartig“, so Roberto Finetti, Marketing Manager bei Dunlop Motorcycle Europe. „Der Trailmax Raid bietet nicht nur eine On- und Offroad-Performance, die dieser Heritage-Edition würdig ist, sondern er wurde auch so konzipiert, dass er bei Adventure-Modellen wie diesem auch noch richtig gut aussieht“, fügt er hinzu.

Die Liste der Motorradmodelle, für die Trailmax Raid Reifen (Art.-Nr. 0317-0756) geeignet sind, ist lang. Sie sind ein großartiges Upgrade für Dual Sport Motorräder mittlerer Größe sowie für voll ausgestattete Adventure-Bikes.

Der Trailmax Raid bietet ein wendiges und berechenbares Fahrverhalten im Gelände. Auf Asphaltstraßen sind zwei der Haupteigenschaften des Trailmax Raid Reifens seine außerordentlich guten Nassfahreigenschaften und seine gute Touring-Performance über lange Strecken.



Suzuki Italien hat den Dunlop Trailmax Raid Reifen für das Sondermodell V-Strom 800DE Djebel von Suzuki ausgewählt. Ein echter 50/50-Reifen, der sowohl On- als auf Offroad durch seine Wendigkeit und Berechenbarkeit überzeugt.



Trailmax Raid Reifen sehen nicht nur an Adventure-Maschinen gut aus, sie wurden auch für Fahrer entwickelt, die nach einem Reifen suchen, der Stabilität auf der Straße und zuverlässigen Halt im Gelände bietet.

Als echter 50/50-Reifen hat sich der Trailmax Raid einen festen Platz im Sortiment der Trail- und Adventure-Reifen von Dunlop erobert. Der Trailmax Meridian ist zu 90 Prozent für Adventure-Touren auf der Straße konzipiert, während der Mutant Crossover Reifen und der Trailmax Mission eher auf schwieriges Gelände ausgelegt sind. Der Trailmax Raid liegt genau in der Mitte und bietet Fahrern das Beste aus beiden Welten. ■



Perfekt abgedichtet

Dichtungen für europäische Offroad-Modelle

Seit Cometic 1989 gegründet wurde, gehören Offroad-Motorräder zum Kerngeschäft des Unternehmens, das sich zu einem Qualitätshersteller von Dichtungen entwickelt hat. Der erste Dichtungssatz von Cometic für ein Offroad-Fahrzeug wurde für eine Honda CR80 aus dem Jahr 1983 entwickelt.

Seit diesem ersten Offroad-Dichtungssatz hat sich Cometic in diesem Segment des Motorradsports einen Namen gemacht und versorgt sowohl Fahrer, die nur zum Spaß unterwegs sind, als auch die Top-Profis im Supercross und anderen Offroad-Disziplinen.

Cometic hat eine Vielzahl von Offroad-Dichtungen im Sortiment, die sowohl als Dichtungssatz als auch einzeln erhältlich sind. Zu den Anwendungen gehören Top-End Dichtungssätze für einige der führenden europäischen Motorradmarken, darunter GASGAS, Husqvarna und KTM.

Da diese Marken alle unter einem Dach vereint sind, passen viele Cometic Dichtungen auf alle drei. Nehmen wir als Beispiel den Top-End Dichtungssatz, der mit der GASGAS MC 50, der Husqvarna TC 50 und der KTM SX 50 kompatibel ist (Art.-Nr. 0934-4189).

Diese Vielseitigkeit macht Cometic Dichtungen zu einem begehrten Ersatzteil, das in jeder Werkstatt vorrätig sein sollte, da eine Teilenummer für mehrere Motorradmodelle und verschiedene Modelljahre gültig ist.

Händler und Kunden, die sich für eine Dichtung von Cometic entscheiden, können sich darauf verlassen, dass sie eine hohe Qualität erhalten. MLS (Multi-Layer Steel) Kopfdichtungen sorgen für eine gleichmäßigere Drehmomentbelastung über die Dichtungsfläche. Auf diese Weise erzeugen sie weniger Bohrungsverzug, dichten insgesamt besser ab und bringen mehr Leistung.

Cometic Kopfdichtungen für 4-Takt-Anwendungen sind außerdem mit Viton Gummi beschichtet, damit die Dichtungen den hohen Druckverhältnissen in modernen Hochleistungsmotoren standhalten. Das gehört auch zur EST, Extreme Sealing Technology, von Cometic enthalten. In Kombination mit einem geprägten Edelstahlkopf sorgt die Gummibeschichtung für eine optimale Abdichtung und höchste Leistung.

Jeder Cometic Top-End Dichtungssatz enthält die richtige Fuß- und Kopfdichtung sowie Zylinder-O-Ringe. Alle zusätzlichen O-Ringe oder Dichtungen, die für eine Anwendung benötigt werden, sind ebenfalls enthalten.

Cometic bietet eine breite Palette von Dichtungen und Dichtungssätzen an, die nicht nur für GASGAS, Husqvarna und KTM geeignet sind. Die gesamte R&D für diese Dichtungen wird am Hauptsitz von Cometic in Concord, Ohio, USA, unter Anwendung der neuesten Technologien und Herstellungsmethoden durchgeführt. Und natürlich ist der Motorsport für Cometic das ultimative Experimentierfeld, an dem viele gesponserte Teams und Fahrer auf allen Ebenen des Sports mitwirken. ■

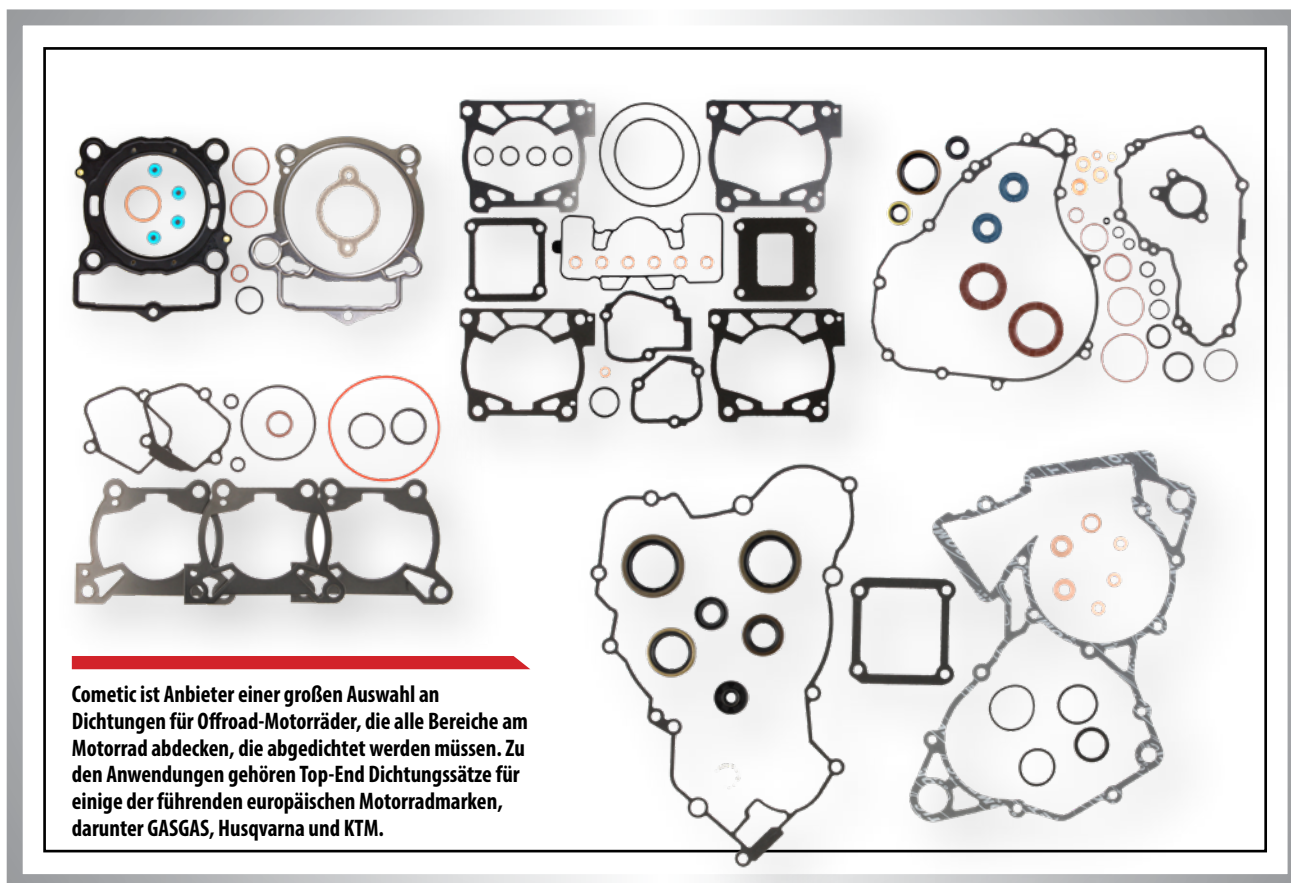

Cometic ist Anbieter einer großen Auswahl an Dichtungen für Offroad-Motorräder, die alle Bereiche am Motorrad abdecken, die abgedichtet werden müssen. Zu den Anwendungen gehören Top-End Dichtungssätze für einige der führenden europäischen Motorradmarken, darunter GASGAS, Husqvarna und KTM.

Offroad Schutz

Handprotektoren für maximalen Schutz

Bei Offroad-Fahrten ist ein zuverlässiger Handschutz in nahezu jeder Situation und in jedem Terrain unerlässlich. Für Kunden, die auf der Suche nach Handprotektoren sind, die einen wirksamen und dauerhaften Schutz bieten, hat Barkbusters die neu gestalteten EGO Handprotektoren und das VPS Motocross Handprotector-Set im Angebot.

Kunden, die Handprotektoren mit Aufprallschutz suchen, empfehlen wir die 2-Punkt-Montage-Modelle von Barkbusters, wie z. B. die neu gestalteten EGO Handprotektoren (Art.-Nr. 0635-2384). Bei einem Aufprall kann das Motorrad gegen Bäume, Äste, Felsen oder Sträucher prallen, aber auch umkippen. Dabei kann es zu Verletzungen an den Händen kommen, aber auch Hebel und Griffarmaturen können beschädigt werden.

EGO Handprotektoren sind besonders robust und wurden speziell für Enduro und Trail Bikes entwickelt. Die Aluminium-Verstärkungsstrebe und das kompakte, gebogene Profil sorgen für maximalen Schutz. Sie passen auf alle gängigen 22-mm-Lenker und sind mit einer austauschbaren, hochschlagfesten EGO Kunststoffschale ausgestattet.

Das VPS (Art.-Nr. 0635-2214) von Barkbusters ist ein Handprotector-Set mit Einpunktbefestigung (offenes Ende), d. h. es geht nicht komplett um den Griff herum und wird auch nicht mit dem Lenkerende verbunden. Dies ermöglicht eine schnelle und einfache Montage der Handprotektoren, da der Fahrer keine Endkappen vom Lenker/von den Griffen abnehmen oder Löcher ausschneiden muss, um die Protektoren zu befestigen.

Das VPS Motocross Handprotector-Set wurde entwickelt, um die Hände des Fahrers vor Schmutz und Steinchen zu schützen, die von anderen Fahrern auf der Strecke aufgewirbelt werden. Enduro-Fahrer bekommen es eher mit „schwereren Brocken“ wie Bäumen und Büschen zu tun. Dank der Einpunktbefestigung bleiben die Handprotektoren leicht, nehmen nur wenig Platz am Lenker ein und beeinträchtigen auch nicht die Flexibilität und Vibrationsdämpfung des Lenkers.

In jedem VPS Handprotector-Set sind Lenkerklemmen aus Aluminiumlegierung mit hochfesten Nylonhalterungen enthalten. Dank der universellen Passform der Klemmen kann Ihr Kunde die Position der Handprotektoren individuell anpassen. Die im Lieferumfang enthaltenen VPS Protector-Handschalen aus Kunststoff sind stoßfest. Barkbusters weist jedoch auch



Mit den neu gestalteten EGO Handprotektoren von Barkbusters sind Hände und Hebel im Fall eines Aufpralls gegen Bäume und Äste oder auch beim Umkippen optimal geschützt. Sie sind die perfekte Ergänzung für Enduro und Trail Bikes.



Das VPS von Barkbusters ist ein Handprotector-Set mit Einpunktbefestigung (offenes Ende), das schnell und einfach montiert werden kann. Er wurde entwickelt, um die Hände des Fahrers vor Schmutz, Steinen und anderen Verunreinigungen auf der Strecke oder dem Trail zu schützen.

darauf hin, dass „dieses Produkt mit Einzelpunktbefestigung nicht für den Aufprallschutz ausgelegt ist.“

Die umfangreiche Farbpalette ist auf alle gängigen Motorradmarken abgestimmt, sodass die Kunden ihre Dirtbikes perfekt in Szene setzen können. Außerdem gibt es die Barkbusters VPS Motocross Handprotektoren auch in weiteren Farben wie Pink und Silber, was ihnen einen einzigartigen Look verleiht. Neben den Basisfarbvarianten haben Kunden auch die Möglichkeit, auszuwählen, ob das „Barkbusters“-Logo auf der Vorderseite lieber in Schwarz oder Weiß sein soll.

Um den Schutzbereich zu vergrößern, kann auch ein zusätzlicher Windabweiser angebracht werden. Das in der Höhe verstellbare Windabweiser-Set (separat erhältlich, wahlweise in Schwarz oder Weiß) kann mit jedem Barkbusters Handprotector-Set kombiniert werden. ■



CLICK / SCAN



Rein in den Sommer

Wassersport-Westen für jedes Niveau



Die beliebte Hydro Linie ist auch in der Slipperry 2024er Kollektion dabei. Es gibt sie in einer Vielzahl von Farben in Herren-, Damen- und Kindergrößen.

Wenn sich der Winter verabschiedet und wir im Frühling die ersten Sonnenstrahlen genießen dürfen, bekommen wir bereits einen Vorgeschmack auf die warmen Temperaturen, die uns im Sommer erwarten. Ein klarer Himmel und das wärmende Gefühl, das die Sonne auf der Haut hinterlässt, laden dazu ein, das Wasserspielzeug hervorzuholen. Und es wird Zeit, dass die muffige alte Weste im Schrank einer neuen Platz macht.

Von Neoprenanzügen über Wassersportschuhe bis hin zu Westen: Slipperry hat sich in der Welt des Wassersports längst einen Namen gemacht – ganz gleich, welche Sportart Ihre Kunden bevorzugen. Die engagierte Crew von Slipperry weiß, dass die Bedürfnisse und Wünsche der Kunden, die in diesem Sommer im und auf dem Wasser unterwegs sind, sehr unterschiedlich sein können. Daher haben sie für 2024 eine Reihe neuer Westen entwickelt, die für Sicherheit und gute Laune sorgen.

Wasserspaß ist Familiensache, und Slipperry hat bei seiner Hydro Line daran gedacht, dass Papa, Mama und auch die Kinder eine sichere Weste haben. Die Hydro ist eine ideale Allround-Weste für alle Aktivitäten im und auf dem Wasser – egal, was auf dem Programm steht. Diese Weste kombiniert moderne Perfor-

mance, Style und Wertigkeit und bietet einen bequemen und sicheren Sitz und ist dabei ein echtes Leichtgewicht.

Hydro Westen sind mit vier Riemen mit massiven, hochbelastbaren Schnallen ausgestattet, die vielseitig verstellbar sind. Jede Weste ist aus hochwertigem Nylon gefertigt. An der Weste befindet sich sogar ein D-Ring, an dem sich bequem PWC-Schlüsselbänder befestigen lassen. Mit den in einer Vielzahl von Herren- (Art.-Nr. 3240-0985), Damen- (Art.-Nr. 3240-10145) und Jugendgrößen (Art.-Nr. 3242-0075) sowie in verschiedenen Farben erhältlichen Hydro Westen ist Ihre Familie bestens gerüstet, um die sommerlichen Wassersportaktivitäten zu genießen – und das zu einem günstigen Preis.

Die Surge Weste geht in puncto Leistung und aktives Design noch einen Schritt weiter (Art.-Nr. 3240-0961). Wenn sich Ihre Kunden gerne in schwierigere Gefilde begeben, um Spaß auf dem Wasser zu erleben, sind diese Westen genau das Richtige für sie. Von rasanten Kurven auf dem Jet-Ski bis hin zu raffinierten Tricks auf dem Wakeboard – Surge Westen sind jeder Herausforderung gewachsen.

Die einzigartige, segmentierte Schaumstoffkonstruktion der Surge Weste sorgt für mehr Flexibilität und Komfort. Durch diese Segmente wird die Weste wesentlich flexibler, wodurch die natürliche Bewegungsfreiheit des Trägers optimiert wird. Surge Westen sind außerdem nach Sicherheitsstandards geprüft und zertifiziert und verfügen über einen Heavy Duty Reißverschluss, der auch höchsten Beanspruchungen standhält.

Es gibt aber auch Kunden, die nur eine Weste benötigen, die sie auf dem Boot anbehalten können und die an keine bestimmte Größe gebunden ist. Hier ist die Impulse Weste von Slipperry (Art.-Nr. 3240-0991) genau die richtige Wahl, denn sie bietet großartige Funktionen und eine universelle Passform – in einem kostengünstigen Komplettpaket. Die Impulse erfüllt die gleichen Sicherheitsanforderungen und ist die perfekte Weste, um ein paar Extras dabei zu haben, wenn man auf dem Wasser unterwegs ist.

Ganz gleich, ob Ihre wassersportbegeisterten Kunden Extrem- oder Gelegenheitssportler sind, die neuen Westen von Slipperry überzeugen in Form und Funktion. ■



Surge Westen von Slipperry bieten all denjenigen, die beim Wassersport echten Nervenkitzel erleben möchten, ein Höchstmaß an Komfort und Verlässlichkeit.



Hilfe naht

Ein Multitool für den Reifenwechsel

Neben der Reinigung des Luftfilters und dem Ölwechsel gehört die Montage neuer Reifen oder Schläuche zu den häufigsten Wartungsarbeiten am Motorrad. Kaum eine Arbeit am Motorrad ist bei Fahrern so gefürchtet wie eine Reifenpanne – darin sind wir uns wohl alle einig.

Erfreulicherweise sind die Werkzeugexperten bei Motion Pro ebenfalls Motorradfahrer und bieten eine Reihe von Produkten an, die das Wechseln von Motorradreifen einfacher und angenehmer machen. Hierzu gehören auch die Reifenabdrücker und Hebelwerkzeuge aus der BeadPro Serie.

Diese Reifenmontierhebel sind so konzipiert, dass sie sich gegenseitig ergänzen, um das Abdrücken des Reifens zu erleichtern. Die Standardversion des BeadPro (Art.-Nr. 3810-0041) ist aus Aluminium gefertigt und hat einen kürzeren Griff, so kann er leicht in der Ausrüstungstasche verstaut werden. Der BeadPro FS (Art.-Nr. 3810-0053) hingegen ist aus geschmiedetem Stahl gefertigt und hat einen längeren Griff, was ihn zum idealen Werkzeug für Reparaturbetriebe und Werkstätten macht.

Die BeadPro Serie wurde aber nicht nur für das Abdrücken von Reifenwulsten entwickelt. Die Werkzeuge sind mit einem integrierten Reifenmontiereisen ausgestattet, sodass der Benutzer nur ein Werkzeugset benötigt, um den Reifenwulst abzdrukken und dann alles weitere zu erledigen. Das patentierte Design macht das BeadPro Reifenmontierset zum idealen Werkzeug für den Benutzer,



Der BeadPro FS Reifenheber von Motion Pro ist aus geschmiedetem Stahl gefertigt und hat einen längeren Griff, was ihn zum idealen Werkzeug für Reparaturbetriebe und Werkstätten macht.

da es mit integrierten Griffen und einem Kreuzschutz ausgestattet ist, und so auch ergonomische Aspekte berücksichtigt.

Dank ihrer präzisen Konstruktion und langlebigen Oberflächen sind die Werkzeuge aus der BeadPro Serie, ebenso wie alle anderen Produkte von Motion Pro, auf Langlebigkeit ausgelegt. ■

THE RIGHT TOOLS

Prevent Damage To Your Components, Remove Stubborn Seals With Ease

PRO SEAL PULLER™

Part No. 38500508

Includes three interchangeable puller tips to accommodate a wide range of seal sizes

PATENTED DESIGN



EASILY REMOVE STUBBORN SEALS WITHOUT DAMAGING ENGINE CASES OR WHEEL HUBS



Distributed by

PARTS EUROPE
www.partseurope.eu

SEE YOUR PARTS EUROPE REP FOR MORE INFORMATION
MOTION PRO, INC. | MOTIONPRO.COM | +1 650-594-9600

Find your local dealer at MOTIONPRO.COM



Gewappnet für den nächsten Regen

Neue Optionen für wasserdichtes Reisegepäck

Mit zwei neuen, zu 100 Prozent wasserabweisenden Hurricane Gepäckstücken aus der Rigg Gear Adventure Linie von Nelson-Rigg haben Sie im Nu gepackt und sind startklar für Ihre Adventure-Tour. Die Hecktaschen Dual Sport (12 Liter Fassungsvermögen) und Adventure (28 Liter Fassungsvermögen) bieten dem Fahrer noch mehr Möglichkeiten, um all die Dinge zu verstauen, die er für seine nächste Adventure-Tour braucht.

Wie alle anderen Ausrüstungsgegenstände aus der Hurricane Kollektion sind auch diese Taschen aus strapazierfähigem, UV-behandeltem PVC-Planenmaterial mit geschweißten Nähten gefertigt, die sie absolut wasserabweisend machen. Ganz gleich, was den Fahrer auf seiner Tour so alles erwartet: Wasser, Schlamm, oder Regen – Dinge, die in diesen Hecktaschen verstaut sind, bleiben sicher und trocken. Und wie bei allen Gepäckstücken der Marke Nelson-Rigg, besitzt auch die Hurricane Kollektion die lebenslange Garantie von Nelson-Rigg.

Die 12-Liter-Dual-Sport-Hecktasche (Art.-Nr. 3516-0404) passt hervorragend auf Enduro- und Dual-Sport-Motorrä-



Mit der 12-Liter-Dual-Sport-Hecktasche von Nelson-Rigg sind Sie für Ihre nächste Adventure-Tour bestens gerüstet.

der. Die größere Adventure Hecktasche (Art.-Nr. 3516-0405) bietet mit ihren 28 Litern ausreichend Platz für die meisten Integralhelme. Dank ihrer stabilen Konstruktion bleiben beide Hecktaschen formstabil, verfügen über reflektierende Paspeln, ein MOLLE-Panel auf der Oberseite, gummierte Tragegriffe und innere Haltebänder. Mit den beiliegenden Haltebändern und den Schnallen mit Spannverschluss sind sie im Handumdrehen befestigt.

Zur Hurricane Kollektion gehören auch Satteltaschen,

die sich mit den neuen Halterungen mit Schnellverschluss (Art.-Nr. 3501-2004) im Nu befestigen lassen. Diese verstellbaren Satteltaschen-Halterungen passen auf die meisten OEM- und Aftermarket-Gepäckträger mit rundem Profil und 18 mm Durchmesser. Die obere Lasche und die Montagefüße sind verstellbar und passen zu vielen verschiedenen Gepäckträger-Konfigurationen. ■

FOR WHEREVER YOUR JOURNEY TAKES YOU

www.nelsonrigg.com



QUICK RELEASE SADDLEBAG PLATES



NEW
HURRICANE WATERPROOF LUGGAGE
DUAL SPORT TAIL BAG

ADVENTURE TAIL BAG

GOL DUFFLE BAG



NEW

Scan To Learn More About New Products

LIFETIME WARRANTY **PARTS EUROPE**



Die Competition-Connection

Rennsporttaugliche Ketten für Offroad und Enduro

Harte Wettbewerbsbedingungen und schwieriges Terrain halfen Regina Chain bei der Entwicklung ihrer innovativen und langlebigen Ketten. RX3 Offroad-Ketten und ZSE Enduro Competition-Ketten haben sich in den härtesten Wettbewerben der Welt bewährt.

Die RX3 Offroad-Kette ist so konstruiert, dass sie auch in den schwierigsten Fahrsituationen absolut zuverlässig ist. Durch das geringere Gewicht eignen sich Ketten wie die 520/135RX3 (Art.-Nr. 1220-0333) hervorragend für den Einsatz im Rennsport. Geformte Buchsen, chromatierte Bolzen aus legiertem Kohlenstoffstahl und speziell abgeschrägte Laschen sorgen für längere Haltbarkeit.

RX3-Ketten eignen sich für Motocross- und Supermotard-Motorräder bis 500 ccm. Die Motorräder der Teams von Red Bull KTM und GASGAS Factory Racing sind damit ausgestattet. Im vergangenen Jahr hat Jorge Prado mit Unterstützung der Regina 520 RX3-Kette den MXGP-Titel gewonnen.

Enduro-Ketten wie die 520/135ZSE (Art.-Nr. 1222-0574) sind mit einem Z-Ring ausgestattet, der sich bei der Montage biegt und so eine starke Dichtung gewährleistet, die für eine bessere Schmierung und eine geringere Reibung sorgt. Aufgrund des niedrigen Profils des Z-Rings passt die ZSE-Kette auch auf Motorräder, für die eine herkömmliche O-Ring-Kette nicht geeignet ist.

Die Laschen der ZSE bestehen aus einer Stahllegierung mit hohem Kohlenstoffgehalt, die kugelgestrahlt und mit einer



Hard Enduro Champion Manuel Lettenbichler brillierte in der Saison 2023 mit der 520/135ZSE Kette von Regina.

goldfarbenen Messingbeschichtung überzogen wurde. Solide Buchsen und hochwertige Materialien ergeben eine Kette, die die Top-Enduro-Renntteams sicher über die Ziellinie bringt. Diese Teams haben sogar an der Entwicklung der Kette 520 ZSE mitgewirkt, die bei vielen Offroad-Modellen zur Erstausrüstung gehört.

Manuel Lettenbichler von Red Bull KTM Factory Racing hat alle Rennen der Hard Enduro Championship 2023 mit einer 520/135ZSE Kette gewonnen und damit eindrucksvoll bewiesen, wie leistungsfähig diese Kette ist. ■

RX3 and ZSE

THE CHAINS MADE FOR DIRT



Original Equipment on KTM, HUSQVARNA, GASGAS, TM.

Proudly made in Italy since 1919



CLICK / SCAN

ICON

AIRFORM MIPS

- » Das MIPS Kopfschutzsystem kann gefährliche Kräfte reduzieren, die bei bestimmten Stößen auf den Kopf einwirken, indem es bei einem Unfall eine geringfügige ungekoppelte Bewegung der Schale und des Innenpolsters ermöglicht
- » Gehäuse aus Polycarbonat-Spritzguss für Festigkeit und Langlebigkeit
- » Oval gehaltene Kopfform
- » Das klare, beschlagfreie Optics™ Visier ist montiert und das dunkel getönte, beschlagfreie Optics™ Visier ist enthalten
- » Inklusive innerem dunkel getöntem Dropshield™
- » Prolock™ Visiersverschluss-System
- » Feuchtigkeitsableitendes Hydradry™ Innenfutter ist komfortabel und herausnehmbar
- » Dunkel getöntes Spoiler-Kit
- » Glänzend/matt lackierte Oberfläche mit 3D Grafiken
- » Entspricht DOT FMVSS 218 (USA), ECE 22-06 (Europa) und PSC (Japan) Sicherheitsstandards für Helme

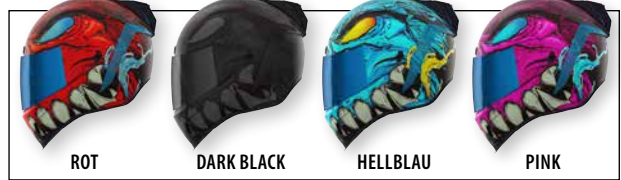
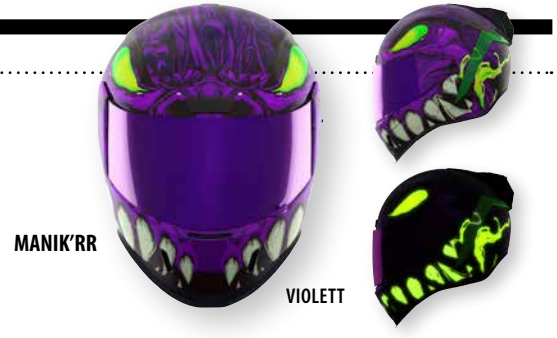

HINWEIS: Lieferung ohne PSC-Aufkleber, außer bei Kauf von einem autorisierten Händler im entsprechenden Land.
 HINWEIS: Das Dropshield™ Innensvisier darf nur bei komplett geschlossenem Hauptvisier verwendet werden.

MANIK'RR						MUNCHIES	
GRÖSSE	ROT	VIOLETT	DARK BLACK	HELLBLAU	PINK	GRÖSSE	BLAU
XS	0101-17010	0101-16970	0101-17003	0101-17014	0101-17022	XS	0101-16967
S	0101-17011	0101-16971	0101-17004	0101-17015	0101-17023	S	0101-16968
M	0101-16934	0101-16972	0101-17005	0101-17016	0101-17024	M	0101-16969
L	0101-16935	0101-16973	0101-17006	0101-17017	0101-17025	L	0101-17043
XL	0101-16936	0101-16974	0101-17007	0101-17018	0101-17026	XL	0101-17044
2XL	0101-16937	0101-17012	0101-17008	0101-17019	0101-17027	2XL	0101-17045
3XL	0101-16938	0101-17013	0101-17009	0101-17020	0101-17028	3XL	0101-17046



DRAG SPECIALTIES SITZBÄNKE

FREEDOM TOURING SITZBÄNKE

- » Mit sonnenreflektierendem Leder im Sitzbereich und hochwertigem Vinyl in Automobilqualität an den Seiten (wenn nicht anders angegeben)
- » Mit 14,5 cm (5 ¾") hoher Fahrerstütze
- » Geformter Polyurethan-Schaumstoff für maximalen Komfort und Style
- » 5 mm (¾") starke Grundplatte aus thermogeformtem ABS für perfekte Passform und mit Teppich verkleidete Unterseite mit Gummipuffern als Lackschutz
- » Der Sitz ist vorne schmaler für mehr Beinfreiheit
- » Inklusive Montagematerial
- » Abmessungen: 77,5 cm Gesamtlänge (38 cm B vorne x 33 cm Breite hinten) (30 ½" Gesamtlänge (15" B vorne x 13" B hinten))



ART.-NR.	BESCHREIBUNG
FÜR 08-23 FLHT/FLHR/FLHX/FLHTC/FLHTCU/FLHTCUTG/FLTRX/FLTRU/FLTRK/"FLRT MODELLE (AUSSER 23 FLHXSE/FLTRXSE)	
0801-1485	Glatt, sonnenreflektierendes Leder
0801-1478	Glatt, kein sonnenreflektierendes Vinyl
0801-1481	Doppelsteppmuster in Rautenform, schwarze Nähte, kein sonnenreflektierendes Vinyl
0801-1482	Doppelsteppmuster in Rautenform, silberfarbene Nähte, kein sonnenreflektierendes Vinyl
0801-1484	Doppelsteppmuster in Rautenform, rote Nähte, kein sonnenreflektierendes Vinyl
FÜR 97-07 FLHT/FLHTC/FLHTCU/FLHR/FLHX/FLTR MODELLE	
0801-1508	Glatt, sonnenreflektierendes Leder
0801-1503	Glatt, Vinyl, nicht sonnenreflektierend
0801-1504	Doppelsteppmuster in Rautenform, schwarze Nähte, nicht sonnenreflektierend
0801-1506	Doppelsteppmuster in Rautenform, silberfarbene Nähte, nicht sonnenreflektierend
0801-1507	Doppelsteppmuster in Rautenform, rote Nähte, nicht sonnenreflektierend



DRAG SPECIALTIES SITZBÄNKE

PERFORMANCE PREDATOR 1-UP SITZBÄNKE

- » Mit sonnenreflektierendem Leder im Sitzbereich (wenn nicht anders angegeben) und Vinyl in Automobilqualität an den Seiten
- » Mit 14,5 cm (5 ¾") hoher Fahrerstütze
- » Geformter Polyurethan-Schaumstoff für maximalen Komfort und Style
- » 5 mm (¾") starke Grundplatte aus thermogeformtem ABS für perfekte Passform und mit Teppich verkleidete Unterseite mit Gummipuffern als Lackschutz
- » Der Sitz ist vorne schmaler für mehr Beinfreiheit
- » Inklusive Montagematerial
- » Abmessungen: 76 cm Gesamtlänge (30 cm B vorne x 15 cm B hinten) (30" Gesamtlänge (11 ¾" B vorne x 6" B hinten))

ART.-NR.	BESCHREIBUNG
FÜR 08-23 FLHT/FLHR/FLHX/FLHTC/FLHTCU/FLRT MODELLE (AUSSER 23 FLHXSE/FLTRXSE)	
0801-1493	Glatt, sonnenreflektierendes Leder
0801-1480	Glatt, Vinyl, nicht sonnenreflektierend
0801-1483	Doppelsteppmuster in Rautenform, schwarze Nähte, nicht sonnenreflektierend
0801-1489	Doppelsteppmuster in Rautenform, silberfarbene Nähte, nicht sonnenreflektierend
0801-1491	Doppelsteppmuster in Rautenform, rote Nähte, nicht sonnenreflektierend



PERFORMANCE PREDATOR DOPPELSITZBÄNKE

- » Mit sonnenreflektierendem Leder im Sitzbereich (wenn nicht anders angegeben) und Vinyl in Automobilqualität an den Seiten
- » Mit 14,5 cm (5 ¾") hoher Fahrerstütze
- » Geformter Polyurethan-Schaumstoff für maximalen Komfort und Style
- » 5 mm (¾") starke Grundplatte aus thermogeformtem ABS für perfekte Passform und mit Teppich verkleidete Unterseite mit Gummipuffern als Lackschutz
- » Der Sitz ist vorne schmaler für mehr Beinfreiheit
- » Inklusive Montagematerial
- » Abmessungen: 76 cm Gesamtlänge (30 cm B vorne x 23 cm B hinten) (30" Gesamtlänge (11 ¾" B vorne x 9" B hinten))

ART.-NR.	BESCHREIBUNG
FÜR 08-23 FLHT/FLHR/FLHX/FLHTC/FLHTCU/FLRT MODELLE (AUSSER 23 FLHXSE/FLTRXSE)	
0801-1495	Glatt, sonnenreflektierendes Leder
0801-1487	Glatt, Vinyl, nicht sonnenreflektierend
0801-1490	Doppelsteppmuster in Rautenform, schwarze Nähte, nicht sonnenreflektierend



PERFORMANCE PREDATOR DOPPELSITZBÄNKE

- » Mit sonnenreflektierendem Leder im Sitzbereich (wenn nicht anders angegeben) und Vinyl in Automobilqualität an den Seiten
- » Mit 14,5 cm (5 ¾") hoher Fahrerstütze
- » Geformter Polyurethan-Schaumstoff für maximalen Komfort und Style
- » 5 mm (¾") starke Grundplatte aus thermogeformtem ABS für perfekte Passform und mit Teppich verkleidete Unterseite mit Gummipuffern als Lackschutz
- » Der Sitz ist vorne schmaler für mehr Beinfreiheit
- » Kann optional mit der Drag Specialties Seats Rückenlehne verwendet werden (separat erhältlich, siehe 2024 FatBook)
- » Inklusive Montagematerial
- » Abmessungen: 76 cm Gesamtlänge (30 cm B vorne x 23 cm B hinten) (30" Gesamtlänge (11 ¾" B vorne x 9" B hinten))

ART.-NR.	BESCHREIBUNG
FÜR 08-23 FLHT/FLHR/FLHX/FLHTC/FLHTCU/FLRT MODELLE (AUSSER 23 FLHXSE/FLTRXSE)	
0801-1501	Glatt, sonnenreflektierendes Leder
0801-1500	Doppelsteppmuster in Rautenform, schwarze Nähte, nicht sonnenreflektierend
0801-1499	Glatt, Vinyl, nicht sonnenreflektierend



DRAG SPECIALTIES

GLÄNZEND SCHWARZE SITZBANKFEDERN

- » Die Custom-Federn können an die Unterseite der meisten Einzelsitze angeschraubt werden
- » Hervorragend für Motorräder mit Starrrahmen zur Dämpfung von Erschütterungen oder die meisten anderen Einzelsitze geeignet

ART.-NR.	BESCHREIBUNG
0820-0240	76,2 mm (3") schwarze Torsionsfeder (Paar)
0820-0241	76,2 mm (3") schwarze Sitzfeder (einzeln)
0820-0242	50,8 mm (2") schwarze Sitzfeder (Paar)



BREMSSATTEL-ÜBERHOLSÄTZE

- » Hochwertige Ersatzteile
- » Die Komplettsätze enthalten Bremssattelkolben und alle erforderlichen Dichtungen für einen Bremssattel

ART.-NR.	BESCHREIBUNG
FÜR 14-22 XL	
1702-0737	Überholsatz für hinteren Bremssattel
1702-0738	Überholsatz für vorderen Bremssattel

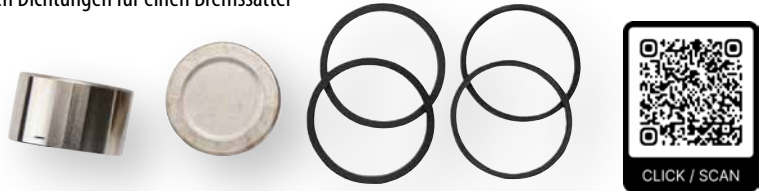

KOSO

HG13 HEIZGRIFFE

- » Mit integriertem, einstellbarem Daumenschalter
- » Die Temperatur kann einfach eingestellt werden, ohne die Hände von den Griffen zu lösen
- » Ein fünffarbiges LED-Display zeigt die Heizstufen an
- » Erkennt geringe Batteriespannung

BESCHREIBUNG	ART.-NR.
Für Lenker mit 28,5 mm (1 1/8") Außendurchmesser	0610-2280



SPEED II KENNZEICHENBELEUCHTUNG

- » Zur Beleuchtung eines Kennzeichens
- » Für 12V
- » Mit angeschlossenen Kabeln
- » Maße 45,6 mm L x 28,8 mm B x 11,8 mm H
- » Schwarze Oberfläche
- » Einzeln erhältlich

BESCHREIBUNG	ART.-NR.
Speed II Kennzeichenbeleuchtung	2030-2347



USB-C LADEGERÄT

- » Mit Staubschutzabdeckung zum Schutz des USB-Anschlusses vor Feuchtigkeit und Schmutz
- » 91 cm (36") lange Kabel
- » Inklusive Klemmen für Lenker oder Rundrohre mit 22 mm (7/8") und 25,4 mm (1") Außendurchmesser
- » Einzeln erhältlich

BESCHREIBUNG	ART.-NR.
USB-C Ladegerät	2120-1263



D2 MULTIMETER

- » Hochwertige Anzeige mit 8-farbigem LCD-Display
- » Mit Tachometer/Drehzahlmesser-Kombination mit programmierbarem Schalllicht und Ganganzeige
- » Mit vielfältigen Anzeigen, wie beispielsweise Motortemperatur, Batteriespannung, Reifendruck und eine ganze Reihe Anzeigenlampchen für die wichtigsten Motorradaten
- » Wird direkt an den Original-Kabelbaum angeschlossen und funktioniert mit dem CANbus System
- » Der optionale Luftdrucksensor für Modelle mit Luftfederung ist separat erhältlich
- » Display: 0-199 km/h (0-124 mph)
- » Tatsächlicher Temperaturbereich: -20°C-85°C (-4°F-185°F)
- » 12V DC Betriebsspannung
- » Maße 88 mm L x 27 mm B x 66 mm H (3 7/16" L x 11/16" B x 2 5/8" H)



ART.-NR.	BESCHREIBUNG
2210-0662	Für 14-23 FLHT/FLHX/FLTRX/FLTRU und FL Trike Modelle
2210-0660	Für 04-13 FLHR/FXD/FLST/XL Modelle
2210-0661	Für 14-17 FXD/FLST, 18-22 FLHR und 18-20 XL Modelle (außer RH Sportster Modelle)

HD-03 VIERTEILIGE ANZEIGEN-KITS

- » Direkte Montage an OEM-Konsolen und -Anschlüssen
- » Erhältlich mit anpassbarem achtfarbigem LCD-Display, blauem LED-Display oder rotem LED-Display.
- » Beinhalten multifunktionalen Tachometer, Drehzahlmesser, Kilometerzähler, Voltmeter, Luftfederungsmesser, Ganganzeige, Tageskilometerzähler, Motortemperaturanzeige, Öltemperaturanzeige und Kraftstoffstandanzeige
- » Mit Anzeigenlampchen für Öl, Motorkontrolle, Warnblinklicht, Fernlicht, Nebelscheinwerfer, Spannung, Diebstahlsicherung, Tempomat, ABS und Blinker

HINWEIS: Bei CVO-Modellen muss der Run/Stop Schalter in der ON-Position sein, um die Einstellungen auf dem Display zu ändern.

ART.-NR.	BESCHREIBUNG
FÜR 14-23 FLHX/FLHT/FLTRX/FLTRU/FLTRK/FLHTCUTG	
2210-0663	Achtfarbiges LCD-Display
2210-0664	Blaues LED-Display
2210-0665	Rotes LED-Display



D48-HD TNT-05 TACHOMETER MIT ABE

- » Geschwindigkeitsanzeigenbereich von 0-160 km/h
- » Anzeigeeinheit : 20 km/h (MPH) (großes Raster), 10 km/h (MPH) (kleines Raster)
- » Geschwindigkeitswarnung Anzeigebereich zwischen 30 und 160 km/h (19-100 MPH); wenn der eingestellte Wert erreicht oder überschritten wird, leuchtet die Warnleuchte auf.
- » Max. Geschwindigkeitsaufzeichnung Anzeigebereich : 0-160 km/h; kann manuell auf Null zurückgestellt werden
- » Für Geschwindigkeitswarnung und -aufzeichnung ist die Anzeigeeinheit 1 km/h
- » Kilometerzähler Einstellbereich : 0-99.999 km; Maßeinheit: 1 km
- » Tageskilometerzähler A,B Anzeigebereich : 0,0-9.999,9 km; kann manuell auf Null zurückgesetzt werden; mit einer Anzeigeeinheit von 0,1 km
- » Umfang Einstellbereich: 300-2.500 mm; Einheit der Einstellung: 1mm
- » Empfindlicher Punkt Einstellbereich: 1-20 P; Einheit der Einstellung: 1 P
- » Kraftstoffanzeige Anzeigebereich : 10 Stufen (100 %); Anzeigeeinheit: 1 Stufe (10 %)
- » Kraftstoffanzeige Einstellbereich : 100 Ω, 250 Ω, 270 Ω, 390 Ω; Widerstand (Ω) 510 Ω, 1200 Ω, Sw, Custom (Lernmodus), und OFF
- » Warnung bei niedrigem Kraftstoffstand Einstellbereich: 0-30 %; wenn der Einstellwert erreicht oder unterschritten ist, leuchtet die Warnleuchte auf
- » Einheit der Einstellung: 10 %
- » Einstellbereich Uhr: 00:00-23:59 (24H) oder 01:00-12:59 (12H)
- » Spannungsmesser Anzeigebereich : DC 8,0-18,0V; Anzeigeeinheit: DC 0,1V
- » Unterspannungswarnung Einstellbereich : DC 8,0-13,0V, wenn der Einstellwert erreicht oder unterschritten wird, leuchtet die Warnlampe auf; Einheit: 0,1V
- » Helligkeit der Hintergrundbeleuchtung Einstellbereich: 1/5 (dunkelste)-5/5 (hellste) Einstellungseinheit : 1/5 (20 %)
- » Hintergrundbeleuchtung Optionen: weiß, rot, orange, gelb, grün, blau, hellblau, lila Schleifenschalter
- » Temperatureinheiten: °C (Celsius) und °F (Fahrenheit)
- » Geschwindigkeitseinheiten: km/h und mph
- » Betriebsspannung: DC 12 V
- » Betriebstemperaturen: -10- +60°C und Lagertemperaturen: -20- +80 °C
- » Anzeigedurchmesser: 56 mm
- » Inklusive Halterung und Montagematerial für eine individuelle Befestigung



BESCHREIBUNG	ART.-NR.
D48-HD TNT-05 Tachometer	2211-0203

KOSO

DH-80HD TNT-05 TACHOMETER MIT DREHZAHLMESSER MIT ABE

- » Tachometer und Drehzahlmesser mit zahlreichen Funktionen
- » Tachometer Anzeigebereich: 0-360 km/h (0-225 mph) umschaltbar mit Displayeinheit von 1 km/h (mph)
- » Warnung bei Überschreitung der Maximalen Höchstgeschwindigkeit; Einstellbereich: 30-360 km/h (19-225 Meilen/h). Wenn der voreingestellte Wert erreicht oder überschritten wird, blinkt die Warnleuchte. Einstelleinheit 1 km/h (mph)
- » Anzeigebereich Kilometerzähler: 0-999.999 km (Meilen) mit Displayeinheit von 1 km (Meile)
- » Anzeigebereich Tageskilometerzähler A/B: 0-9999,9 km (Meilen) mit Anzeigeeinheit: 0,1 km (Meilen)
- » Ölwechselintervall Einstellbereich: Aus / 500-16.000 km (300-10.000 Meilen)
Einstelleinheit: 100 km (Meilen)
- » Anzeigebereich Kraftstoffanzeige : 100, 250, 270, 510, 1200, SW,
Anzeige: 6 Balken zeigen an, wie voll der Tank noch ist
- » Prozentualer Einstellbereich der Reifen: 50 %-200 % mit einer Einstelleinheit von 1 %
- » Ganganzeige-Bereich (keine Anzeige des ausgewählten Ganges): N, 1, 2, 3, 4, 5, 6
- » Zeigt eine Schaltempfehlung an, sobald ein Geschwindigkeitsbereich überschritten wurde.
- » Schaltblitz mit Einstellbereich von 1.000-8.000 RPM; wenn der vorherige Bereich überschritten wurde, erscheint der Schaltblitz
- » Digitaler Drehzahlmesser mit Anzeigebereich von 0-8.000 RPM und einer Anzeigeeinheit von 100 rpm
- » Thermometer mit Anzeigeeinheit von °C oder °F (umschaltbar).
- » Wasserthermometer mit einem Anzeigebereich von -30--255° C (-22-437° F) mit einer Anzeigeeinheit von 1° C (° F)
- » Spannungsanzeige Bereich: 8-18 V
- » Uhr Einstellbereich: 12/24 h Format
- » Die Anzeigen auf dem Zifferblatt enthalten: Warnleuchte 1, Warnleuchte 2, Schaltblitz, Leerlauf, Blinker, Fernlicht und Motorwarnleuchte
- » Art der Warnung: Leuchten, langsames Blinken (S) und Blinken (F)
- » Niederspannungsanzeige Einstellbereich: 8,0-18,0 V
- » Hintergrundhelligkeit Einstellbereich: 1-5 (dunkelste) bis 5-5 (hellste);
Einstelleinheit: 1-5 (jede Stufe beträgt 20 % der kompletten Beleuchtung)
- » Sieben wählbare Hintergrundfarben: lila, rot, gelb, grün, blau, hellblau und weiß
- » Spannung: DC 12 V
- » Maße: 94,7 mm x 94,7 mm x 69,2 mm

BESCHREIBUNG	ART.-NR.
D80-HD TNT-05 Tachometer	2211-0205



LOCTITE®

3090 SEKUNDENKLEBER

- » Ein zweikomponentiger, schnell härtender, spaltfüllender Klebstoff zum Verbinden von Teilen mit unterschiedlichen Klebspalten bis zu 5 mm
- » Auch zum Kleben von porösen Materialien wie Holz, Papier, Leder und Textilien geeignet
- » Die gelförmige Konsistenz verhindert Abfließen selbst auf senkrechten Flächen
- » Präzises und sauberes Auftragen mit Mischdüse
- » Perfekt für schnelle Reparaturen von Plastikteilen und kleine Notfallreparaturen aller Art
- » Hervorragende Klebeeigenschaften für alle gängigen Materialien (Metalle, die meisten Kunststoffe, Gummi, etc.)
- » 11 g Tube

BESCHREIBUNG	ART.-NR.
Loctite® 3090	3711-0050



454 SEKUNDENKLEBER

- » Universell einsetzbarer, gelförmiger, tropffreier Sofortklebstoff, ideal für Anwendungen an senkrechten Klebestellen und bei Überkopfanwendungen
- » Sekundenkleber zum Verbinden von Werkstoffen, für die eine gleichmäßige Spannungsverteilung und eine hohe Zug- bzw. Scherfestigkeit erforderlich sind.
- » Auch zum Kleben von porösen Materialien wie Holz, Papier, Leder und Textilien geeignet
- » Ideal für Überkopfanwendung und vertikale Flächen
- » Zieht nicht ein, eignet sich zum Verkleben von porösen/stark saugenden Materialien
- » Klebt Holz, Metall, Keramik sowie die meisten Kunststoffe mit- und untereinander
- » Perfekt geeignet für alle schnellen Reparaturen
- » 20 g Tube

BESCHREIBUNG	ART.-NR.
Loctite® 454	3711-0051



MAKE YOUR MARK.



Road Warrior Fairing and Hand Guards on
@vongasphalt's Dyna Low Rider S.

MADE IN MEMPHIS | #ShadyMark

PARTS
EUROPE

Memphis
SHADES
MOTORCYCLE FAIRINGS & WINDSHIELDS

memphisshades.com



CLICK / SCAN

SHOWN: ROAD WARRIOR FAIRING 2330-0165, TRIGGER-LOCK MOUNTING KIT 2320-0194,
HEADLIGHT EXTENSION BLOCK #2001-1362, 11" DARK BLACK SMOKE WINDSHIELD 2350-0447,
AND HAND GUARDS 0635-1477

OldBook™ 2024-2025



**COVER
BIKE**

1999 H-D FLSTF FATBOY

**CUSTOMIZED VON EDZ MOTORCYCLE
SERVICE & REPAIR**

ARLEN NESS: KO Gereckte Gabelbrücke, ovale Mini-Spiegel

BASSANI: Road Rage 2:1 kurze Auspuffanlage

BELT DRIVES LTD: 3" Riemenantrieb

CUSTOM DYNAMICS: All-in-One LED
Kennzeichenrahmen, 7" ProBeam Scheinwerfer

DP BRAKES: Brems Scheiben

DRAG SPECIALTIES:

Abdeckung für
Schwingenlagerbolzen,
7" Scheinwerfer-Gehäusesatz,
Staubkappenabdeckungen,
FatBob Style Flat-Side
Kraftstofftanks, Tankdeckel,
Split Skull Zündungsdeckel,
hinteres Pulley, hinterer
Antriebsriemen,
Spulenabdeckung,
Hupenabdeckung,
LED-Rücklicht/
Kennzeichenhalterung,
Grenade Griffe

DRAG SPECIALTIES SEATS:

Breiter gefederter Einzelsitz,
klappbare Montagehalterung

LEGEND SUSPENSIONS:

AXEO 41 mm vorderer Federungsatz

JOKER MACHINE: Obere und untere Konsolenabdeckung, verzahnte
Schaltraste, Fahrer-Trittbretter, Fußrasten und Bremspedalabdeckung

METZELER: ME 888 Marathon Ultra Vorder- und Hinterreifen

PERFORMANCE MACHINE: Griffarmaturen-Satz,
vordere und hintere 4-Kolben-Bremssättel

PROGRESSIVE SUSPENSION: 422 Series Stoßdämpfer mit feinjustierbarer Vorspannung

RC COMPONENTS: Nitro Vorder- und Hinterrad

S&S CYCLE: Super E Vergaser mit Standard-Bohrung, Ansaugkrümmer-Umbausatz für 80" Evo,
Super Stock Stealth Luffilter-Kit, Stealth Tribute Luffilter-Abdeckung



Bei zahlreichen Rennen und Events, die dieses
Jahr stattfinden, erhalten Sie mehr Infos zu
dem Bike; außerdem können Sie unter
dragspecialties.com/bike-builds
die komplette Teileliste einsehen.

**PARTS
EUROPE**

[PARTSEUROPE.EU](https://partseurope.eu)

FROM OUR GARAGE TO YOURS
**DRAG
Specialties**

[DRAGSPECIALTIES.EU](https://dragspecialties.eu)